

INSTRUKTION OG SERVICE

Brugermanual



VGA COOPOP EL-KNALLERT

TILLYKKE MED DIN NYE EL-SCOOTER

Kære kunde

Tillykke med dit nye miljøvenlige køretøj. Denne vejledning indeholder vigtig information om dit køretøj og dets funktioner. Læs manualen grundigt igennem, inden køretøjet tages i brug. Forkert brug af køretøjet kan medføre skader eller kvæstelser.

Visse illustrationer og beskrivelser i denne vejledning kan afvige fra den model, du har. Vi forbeholder os retten til at ændre tekniske specifikationer uden forudgående varsel.

Der tages forbehold for trykfejl.

Hvis du har spørgsmål til dit køretøj, kan du rette henvendelse til den thansen.dk filial, du har købt køretøjet hos eller til vores kundeservice på telefon 31 31 31 31, som altid sidder klar til at hjælpe.

Vi ønsker dig god fornøjelse med dit nye køretøj.

INDHOLDSFORTEGNELSE

1 > REKLAMATIONSRET	7
1.1 BEGRÆNSNINGER	7
1.2 FORUDSÆTNINGER.....	8
2 > VIGTIGE INFORMATIONER	10
3 > INTRODUKTION AF KØRETØJ	11
4 > ALMEN INFORMATION	12
5 > SIKKERHEDSINSTRUKTIONER	12
6 > BETJENING	13
6.1 INSTRUMENTPANEL	14
6.2 NÆR-, FJERNLYS, OG BLINKLYS	14
6.2 HORN OG TYVERIALARM.....	14
6.2 LÅS/LÅS OP, AKTIVERING AF ALARM	15

7 > FØR DU KØRER	16	17 > VEDLIGEHOLDELSE OG PLEJE	26
7.1 EFTRESYN INDEN BRUG	16	11.1 MONTERING AF SPEJLE	27
7.2 START EL-SCOOTEREN.....	16	12 > FEJLFINDING OG AFHJÆLPNING	28
8 > BATTERI	18	13 > TEKNISK DATA	30
8.1 MONTERING AF BATTERI	17	13.1 SPECIFIKATIONER	30
8.2 DEMONTERING AF BATTERI	17	13.2 ELEKTRISKE DELE	30
9 > OPLADNING	18	13.3 BREMSER OG HJUL	31
9.1 BESKYTTELSE AF OPLADEREN.....	18	13.4 DIMENSIONER / VÆGT.....	31
9.2 OPLADNING AF BATTERIET	19		
9.3 ANBEFALINGER/FORANSTALTNINGER	20		
10 > SERVICE, VEDLIGEHOLD OG REPARATION	23		
10.1 HVOR SKAL DIN SCOOTER TIL SERVICE?	23		
10.2 KLARGØRING INDEHOLDER	24		
10.3 SERVICEEFTERSYN INDEHOLDER	24		

GENERELT OM REKLAMATIONSRET

På de følgende sider beskrives betingelserne og omfanget af T. Hansen Gruppen A/S's reklamationsforpligtelse.

Har du spørgsmål, bedes du rette henvendelse til den forhandler, du har købt køretøjet hos eller på nedenstående adresse:

T. Hansen Gruppen A/S
Stensgårdvej 1
5500 Middelfart
Tlf. 31 31 31 31
www.thansen.dk

T. Hansen Gruppen A/S står naturligvis altid til din tjeneste.

T. Hansen Gruppen A/S gør særligt opmærksom på, at der på de følgende sider er indeholdt visse betingelser og begrænsninger i de reklamationsregler, der i øvrigt er gældende vedrørende forbrugerkøb.

OPLYSNINGER OM KØRETØJET

Stelnummer

Model

Varenummer

Salgsdato

1 > REKLAMATIONSRET

T. Hansen Gruppen A/S giver 2 års reklamationsret i henhold til gældende dansk lov. Såfremt du, som bruger/ejer, skulle blive opmærksom på materiale- og/eller fabrikationsfejl, skal du straks meddele dette til den butik, hvor du har købt dit køretøj eller til T. Hansen Gruppen A/S. Videre brug af køretøjet skal straks ophøre, indtil en evt. fejl og/eller mangel er fundet og udbedret/repareret. Følgeskader, som skyldes fortsat brug er ikke omfattet af reklamationsretten. Reklamation skal ske ved, at du tager kontakt til den butik, hvor du har købt dit køretøj eller til T. Hansen Gruppen A/S på telefon 31 31 31 31. Der vil så blive lavet en aftale med dig om, hvornår du kan få eftersat køretøjet. Udbedring af en fejl og/eller mangel ved en berettiget reklamation, sker for T. Hansen Gruppen A/S's regning, således at du som kunde bliver holdt skadesløs for både materialeforbrug og arbejds løn. Udbedringer sker i henhold til de for enhver tid gældende tekniske krav. Udskiftede dele forbliver T. Hansen Gruppen A/S's ejendom. Reklamationsretten på køretøjet forlænges ikke, selv om der inden for 24 måneder efter salgsdato reparerer/udskiftes dele som reklamation. T. Hansen Gruppen A/S afgør i alle tilfælde om behov for afhjælpning af fejl og/eller mangler kan ske straks, eller om køretøjet senere skal indleveres på værkstedet. T. Hansen Gruppen A/S er dog forpligtet til at opfylde krav eller tilbud om afhjælpning inden for rimelig tid. Viser det sig, at der ikke kan påvises nogen fejl og/eller mangel på køretøjet ud fra fejlbeskrivelsen, vil du blive faktureret for den

tid, der er gået til at søge fejlen verificeret, med 450,- kr. i timen inkl. moms (forbehold for prisstigninger i timeløn). Skulle fejlen være opstået pga. betjeningsfejl, håndteringsfejl, modifikationer, hærværk, misbrug, erhvervsmæssig brug, udlejning eller lignende, er den ikke omfattet af reklamationsretten. T. Hansen Gruppen A/S opfordrer dig til at undersøge køretøjet grundigt før reklamation, for at du, som kunde, undgår unødige omkostninger ved en reklamation, som ikke dækkes af T. Hansen Gruppen A/S. Ved en reklamation skal du sørge for at give en så grundig og fyldestgørende beskrivelse af evt. fejl og/eller mangler som muligt. Ved enhver reklamation skal instruktionsbog forevises.

1.1 > BEGRÆNSNINGER

Reklamationsretten dækker ikke fejl på køretøjer, som har været udsat for trafikuheld, er blevet ombygget eller ændret uautoriseret. T. Hansen Gruppen A/S gør herunder særligt opmærksom på, at såfremt der udføres ændringer og/eller dele (de)monteres, som resulterer i en forøgelse af maksimum hastigheden og/eller forøgelse af motorens ydeevne, vil dette medføre at eventuelle reklamationer ikke vil være omfattet af reklamationsretten på køretøjet. Tilsvarende gør sig gældende, hvis der monteres ikke-originale reservedele eller monteres reservedele, der ikke er af tilsvarende godkendt fabrikat og kvalitet som de originale reservedele. Reklamationsretten dækker ikke almindelig slidtage og forringelse

forårsaget ved brug af køretøjet og dækker derfor ikke slid på pærer, dæk, sikringer, kontakter og alle gummidele. Reklamationsretten omfatter ikke følgeskader forårsaget af ukorrekt brug af scooteren eller manglende eller for sen udførelse af service/reparationer foreskrevet fra fabrikant eller importørs side, eller begrænset støj eller vibrationer, som ikke har nogen indflydelse på sikker kørsel på køretøjet.

1.2 > REKLAMATIONSRETEN GÆLDER UNDER FORUDSÆTNING AF

- At køretøjet bruges normalt og vedligeholdes i overensstemmelse med den udleverede instruktionsbog.
- At eventuelle plomberinger ikke er brudt og køretøjet ikke har været udsat for overlast.
- At der kun bruges originale VGA reservedele, eller reservedele af tilsvarende godkendt fabrikat og kvalitet.
- At de i instruktionsbogen foreskrevne service- og reparationsarbejder er gennemført rettidigt og fagmæssigt korrekt af et thansen.dk godkendt værksted.*
- At reparationer/ændringer anbefalet af T. Hansen Gruppen A/S er foretaget.
- At køretøjet ikke anvendes til udlejning.
- At køretøjet ikke bruges til konkurrence- eller racerkørsel.
- At køretøjet ikke har været udsat for trafikuheld.
- At der ikke foretages konstruktive ændringer på køretøjet, som resulterer i en forøgelse af maximum hastigheden og/eller forøgelse af motorens ydeevne.

** Liste over godkendte værksteder fås på www.thansen.dk eller på tlf. 31 31 31 31.*

UNDERSKRIFTER

Reklamationsretten for nærværende køretøj bekræftes hermed:

Dato, forhandlerstempel og underskrift

Undertegnede køber har læst og accepteret reklamationsbetingelserne, og herunder begrænsningerne, der er anført i denne bog.

Dato og købers underskrift

2 > VIGTIGE INFORMATIONER

Læs vejledningen grundigt igennem.

Vær især opmærksom på følgende:

❗ BEMÆRK!

Indikerer at der er tale om speciel information om køretøjets funktioner og vedligeholdelse. Det er vigtigt at følge disse instruktioner, da ukorrekt håndtering kan bevirke at eventuelle fremtidige reklamationer vil kunne blive afvist.

⚠ ADVARSEL!

Indikerer at det er vigtigt at følge de angivne instruktioner. Det kan være informationer, der vedrører din og andres sikkerhed samt køretøjets vedligeholdelse. Følg altid de angivne instruktioner, da ukorrekt håndtering kan bevirke at eventuelle fremtidige reklamationer vil kunne blive afvist.

BRUGER – Dette køretøj er beregnet til én person.

BAGAGE – Overskrid aldrig køretøjets max. tilladte totalvægt angivet i skemaet under teknisk data. (se side 25)

KØR KUN PÅ VEJEN – Køretøjet bør kun anvendes på offentlige veje.

3 > INTRODUKTION AF KØRETØJET

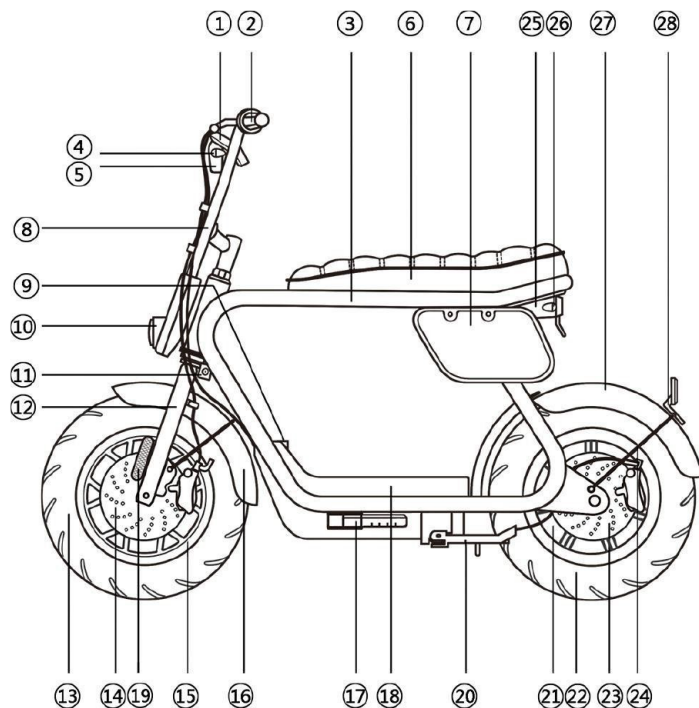

- | | |
|----------------------------|-----------------------|
| 1. Bremsesgreb | 16. Forskærm |
| 2. Håndtag | 17. Fodhviler |
| 3. Stel | 18. Batteriafdækning |
| 4. Blinklys for | 19. Side refleks |
| 5. Digital instrumentpanel | 20. Sidestøtteben |
| 6. Sæde | 21. Motor |
| 7. Side nummerplade | 22. Bagdæk |
| 8. Styr | 23. Bremseskive bag |
| 9. Batteriafdækning lås | 24. Skærmstiver |
| 10. Forlygte | 25. Nummerpladeholder |
| 11. Styrlås | 26. Blinklys bag |
| 12. Forgaffel | 27. Bagskærm |
| 13. Fordæk | 28. Refleks |
| 14. Bremseskive for | |
| 15. Fælg for | |

4 > ALMEN INFORMATION

4.1 > FØRSTE SERVICE

Det første servicetjek er meget vigtigt. Efter indkøringsperioden skulle alle dele virke optimalt. Ved hjælp af nogle få justeringer og grundig efterspænding samt smøring sikrer vi dit køretøj længst mulig levetid.

5 > SIKKERHEDSINSTRUKTIONER

Dette afsnit indeholder vigtige informationer om sikkerhed, som du bør læse omhyggeligt, inden du kører.

- Hvis dette er dit første køretøj af denne slags, anbefaler vi, at du kører på et mindre befærdet sted, første gang du skal køre. På denne måde bliver du fortrolig med køretøjets funktioner.
- Kørsel med én hånd på styret er farligt og frarådes. Hold altid begge hænder på styret og fødderne placeret på trinbrættet.
- Reducer farten, når du skal svinge og overhold fartgrænserne.
- Når du kører i vådt føre eller på en ujævn overflade, bør du tilpasse farten til forholdene.
- Når du bliver overhalet af busser og lastbiler, kan det hive let i køretøjet, og du bør sænke farten en smule og være mere opmærksom.
- Brug af hjelm er lovpligtig. Hovedskader kan være livsfarlige. Du bør altid bære kørebriller eller visir på din hjelm, der beskytter øjnene mod småsten o.lign. Undgå løst tøj, der kan vikles ind i hjulene.
- Hvis der hænger noget på styret, vil det have effekt på køretøjets stabilitet og håndtering. Derfor bør du ikke hænge noget på styret.
- Bagage skal spændes godt fast på køretøjet. Vær opmærksom på at ekstra vægt har indflydelse på køretøjets styreegenskaber.
- Enhver uautoriseret ændring af køretøjet er farlig og garantien vil bortfalde ved udførelse af sådanne ændringer.

6 > BETJENING

6.1 > INSTRUMENTPANEL

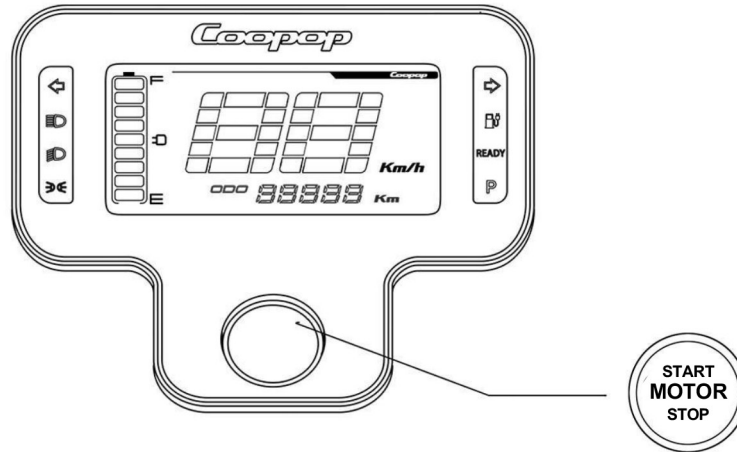

Fjernlys	READY Klar signal	Km/h	Batterikapacitet
Nærlys	Lavt batteri signal		
Venstre blinklys	P Sidestøttebens indikator		
Højre blinklys	000 88888 Km		
Positionlys	Total kilometerstand		
		Hastighed i timen	 67-100% 67-33% 0-33%

6.2 > INSTRUMENTPANEL

Venstre styring



Horn

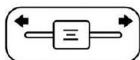

Blinklys

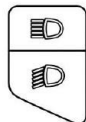

Nærlys/fjernlys

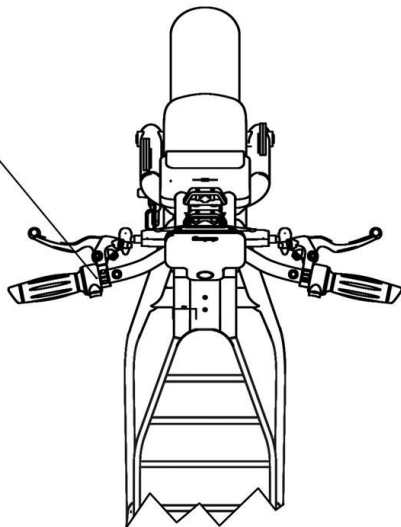

NÆRLYS/FJERNLYS

- Ved start af COOPOP, er lygterne indstillet på "nærlys".
Tryk én gang på knappen for at skifte til fjernlys.

BLINKLYS

- Tryk én gang på højre eller venstre side af knappen, hvorved blinklysene begynder at blinke. Tryk igen på samme knap for at slå blinklysene fra.

HORN

- Tryk på knappen for at aktivere hornet.

TYVERIALARM

- COOPOP er som standard udstyret med en tyverialarm, som udløses når en person forsøger at flytte el-scooteren. Følg fremgangsmåden nedenfor til at låse/låse op og aktivere alarmen.

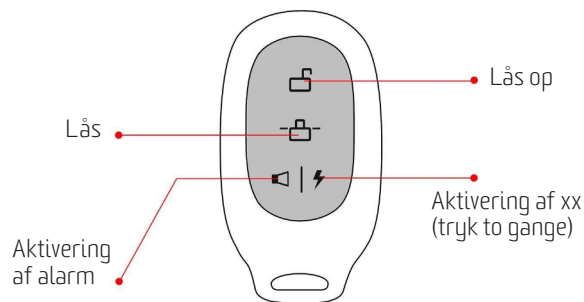

LÅS/LÅS OP

Lås op uden nøgle

- Tryk på knappen lås op (to gange lige efter hinanden) for at starte COOPOP.
- En lyd høres og instrumentpanelet lyser op. COOPOP er låst op.
- Hvis COOPOP ikke bliver brugt indenfor 3 minutter, bliver den automatisk låst.

Lås

- For at låse COOPOP, tryk på "FRA".
- Baglygterne på COOPOP blinker, der høres en lyd og instrumentpanelet slukker, hvorefter styrlåsen aktiveres.

Aktivering af alarm

- Tryk på knappen "Alarm TIL".

7 > FØR DU KØRER

7.1 > EFTERSYN INDEN BRUG

- Kontrollér, at styret bevæger sig frit og at hjulet følger med.
- Kontrollér, at alle knapper på højre og venstre side af styret fungerer korrekt.
- Kontrollér, at gashåndtaget (højre) fungerer normalt.
- Kontrollér, at dækkene har det korrekte lufttryk
- Kontrollér for- og bagbremses og bremsehåndtagene for korrekt funktion.
- Kontrollér, at COOPOP står korrekt på støttebenet, når den er slukket.
- Kontrollér, at instrumentpanelet fungerer.
- Kontrollér, at batteriet er opladet.
- Kontrollér, at for- og baglygter, nummerpladebelysning og blinklys fungerer korrekt.
- Kontrollér, at hornet fungerer normalt.
- Rengør spejle og justér dem, så de passer til din position.
- Der bør ikke opstå fejl eller fejlfunktioner under start af el-scooteren. I sådanne tilfælde, kontakt forhandleren uden at der er bremseeffekt.

7.2 > START EL-SCOOTEREN

- Sæt nøglen i låsen og drej til positionen "ON".
- Forlygten og nummerpladebelysningen bliver tændt.
- Tag fat på styret og slå støttebenet op.
- Drej gradvist gashåndtaget (højre side af styret), hvorved COOPOP begynder at bevæge sig frem.

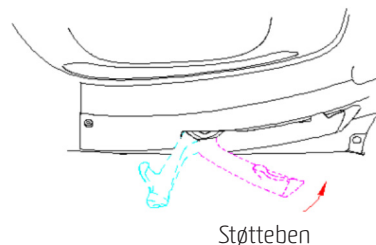

8 > BATTERI

8.1 > MONTERING AF BATTERI

- Åbn batteriafdækningen med nøglen.
- Sæt batteriet i kammeret.
- Forbind stikket med batteriterminalen.
- Slå afbryderen til.

8.2 > DEMONTERING AF BATTERI

- Åbn batteriafdækningen.
- Drej den blå ring på batterikablet og træk stikket ud.
Tag batteriet ud.

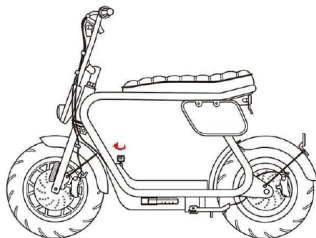

1. Drej nøglen for at låse op

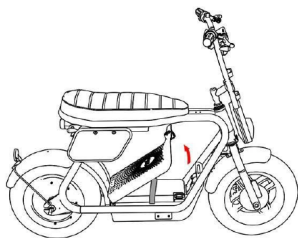

2. Løft afdækningen af batteriet.
Slå strømmen fra.

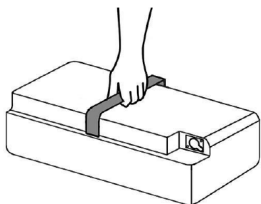

3. Fjern batteriet ved at tage fat
i håndtaget.

Batteriet er forsynet med et serienummer og bliver samlet i en special skal. Forsøg under ingen omstændigheder at åbne den.

Brud på garantimærket vil automatisk føre til bortfald af garantien.

For sikker opladning, forbind først opladeren med strømforsyningen (220V/50 Hz) og derefter opladeren med batteriet.

9 > OPLADNING

Opladeren, der følger med din COOPOP overholder CE-standarden og IEC/EN 60335-1 sikkerhedsstandard, og er særlig udviklet til opladning af batteriet. Batteriet bliver helt opladet indenfor 4 til 6 timer, afhængig af omgivelsestemperatur og batteriets slitage.

Øverst på batteriet viser "opladningsdioden" hvor meget batteriet er opladet. Den lyser rød, mens batteriet bliver opladet og skifter til grøn, når batteriet er helt opladet.

48-volt model
Smart oplader til Litium-ion batteri
Spænding AC 100-240 V
Frekvens 47-63 Hz
Opladningsspænding (opladning) 48 V +/- 5 V
LED strømindikator: Rød under opladning
LED opladerindikator: Grøn ved opladet eller afbrudt forbindelse
Driftstemperatur mellem 10° C og 35° C
Sikkerhedsstandard EN60335 -1- A2 -2006

9.1 > BESKYTTELSE AF OPLADEREN

- Undgå at udsætte opladeren for regn.
- Undgå at efterlade opladeren afbrudt fra strømforsyningen (220 volt) men forbundet medbatteriet.
- Undgå at nedsænke opladeren i vand.
- Undgå at placere genstande på opladeren eller at tildække den.
- Pas godt på opladerens elektriske ledninger.
- For at beskytte opladeren efter lang tids opladning (længere end 24 timer), træk strømstikket ud og lad opladeren køle af på et tørt og velventileret sted.
- Undgå at lade opladeren være forbundet med strømforsyningen længere end 24 timer.

BEMÆRK! Af sikkerhedsmæssige årsager er det forbudt at åbne opladeren (risiko for strømstød - højspænding). Kontakt din thansen butik i tilfælde af problemer med opladeren.

⚠ ADVARSEL!

VENTILATION AF DEN EKSTERNE OPLADER

Eksterne opladere indeholder en ventilator, som er aktiveret under opladning af batterier.

- Stil opladeren udenfor COOPOP på et tørt og ventileret sted, beskyttet mod vand og sol, ventileret, utildækket, rent og fri for støv.
- Kontrollér, at ventilatoren kører under opladning.

Manglende overholdelse af disse anvisninger kan forårsage alvorlige personskader og/eller materialeskader.

9.2 > OPLADNING AF BATTERIET

Batteriet kan oplades uden at tage det ud af batterikammeret, eller når det er taget ud af batterikammeret ved hjælp af håndtaget.

OPLADNING AF BATTERIET I BATTERIKAMMERET

- Forbind batteriopladeren med strømforsyningen 220 V.
- Forbind opladeren med stikket under sædet.

Lyset på opladeren blinker og begynder at lyse grøn, når batteriet er helt opladet.

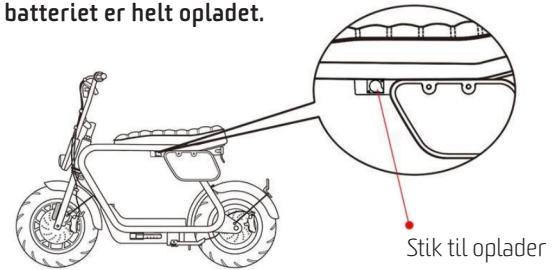

OPLADNING AF BATTERIET UDENFOR COOPOP

- Afbryd batteriforbindelsen.
- Tag batteriet ud af batterikammeret.
- Forbind først opladeren med batteriet og derefter med strømforsyningen 220 V.

Lyset på opladeren blinker og begynder at lyse grøn, når batteriet er helt opladet.

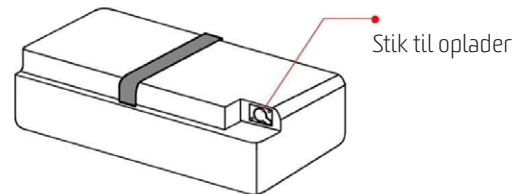

9.3 > ANBEFALINGER/FORANSTALTNINGER

- Undgå at placere batteriet i nærheden af varmekilder.
- Undgå kortslutning af opladerens eller motorens stikforbindelser.
- Brug kun batteriet til det tilsigtede formål.
- Undgå at udsætte batteriet for temperaturer over 40°C og under -10°C.
- Undgå at tabe batteriet – det skal placeres på en stabil overflade.
- **BEMÆRK:** Der er risiko for kortslutning og overophedning i tilfælde af slag mod batterier, der er særligt skrøbelige.
- Kontrollér altid, at opladerens spænding stemmer overens med strømforsyningens.
- Efter endt opladning, anbefales det at tage opladeren ud af strømkontakten.
- Når COOPOP ikke bliver brugt, skal batteriet opbevares tørt og køligt ved temperaturer over 10° C og under 40° C.
- Undgå at aflade batteriet helt i perioder længere end 3 dage, da der ellers er risiko for skader.
- Hvis batteriet ikke bliver brugt i længere tid, skal det oplades helt hver anden måned.
- Undgå at udsætte batteriet for direkte sollys i længere tid.
- Undgå at børn leger eller håndterer batteriet.
- Undgå at oplade batteriet i regnvejr eller i fugtige omgivelser.

- Undgå at åbne batteriet. Åbning af batteriet kan forårsage alvorlige strømstød og fører til bortfald af garantien.
- Undgå at sprøjte vand eller andre væsker direkte på batteriet.
- Undgå at nedsænke batteriet i vand.

BEMÆRK! Hvis batteriet bruges uregelmæssigt (kun én gang hver anden måned) forringes batteriets kapacitet hurtigere end ved regelmæssig brug. Batteriets energi stammer fra en kemisk reaktion, som skal aktiveres regelmæssigt for at forblive effektivt. Hvis batteriet er afladet, kan det blive skadet og garantien bortfalder. Batteri og oplader bør ikke bortskaffes med husholdningsaffald. De fleste kommuner har et affaldsindsamlingsystem til denne type produkter, Kontakt kommunen og hør nærmere. Elektriske og elektroniske produkter indeholder farlige stoffer, som er skadelige for miljø og mennesker og de skal derfor afleveres til genbrug.

SERVICEEFTERSYN VIGTIGT!

10 > SERVICE, VEDLIGEHOOLD OG REPARATION

- Din scooter er designet til minimal vedligeholdelse. Men ligesom alle andre motoriserede køretøjer kræver den rutinemæssig vedligeholdelse.
- Det er ejers ansvar, at alle serviceeftersyn overholdes rettidigt, og at de udføres af en autoriseret VGA forhandler.
- For at sikre at service overholdes rettidigt, må den procentvise overskridelse ikke være mere end 10%.

ⓘ BEMÆRK!

- Alle serviceeftersyn udføres for ejers regning.
- Vi opfordrer til at beskytte din nye scooter ved at følge serviceplanen beskrevet på de følgende sider.

REGELMÆSSIG VEDLIGEHOULDELSE SIKRER DIG:

- **Lang levetid på køretøj**
- **Optimal ydelse og acceleration**
- **Sikkerhed**
- **Driftsstabilitet**
- **Fuld reklamationsret**
- **Overholdelse af færdselslovens krav**

10 .1 > HVOR SKAL DIN SCOOTER TIL SERVICE?

- Lad altid din scooter servicere hos VGA forhandleren. Din VGA forhandler har det nødvendige VGA specialværktøj og serviceudstyr hvilket sikrer kvaliteten i arbejdet på din scooter.
- Forhandleren fører også journal over din scooter, denne journal er gavnlig, hvis du nogensinde skulle få brug for reklamationsretten.

Din VGA scooter skal serviceres med følgende intervaller:

- 1. gang – efter 1.000 km eller senest 6 mdr. efter købsdato,
 - 2. gang – ved 5.000 km eller senest 12 mdr. efter købsdato,
 - og derefter for hver 5.000 km eller senest 6 mdr. efter forrige serviceeftersyn.
 - I alle tilfælde er det først kommende interval, der gælder.
-
- Bestilling af tid til service eller reparation, kan ske til vores kundeservice på telefon 31 31 31 31. Du kan også henvende dig direkte i din nærmeste thansen.dk butik.

⚠ ADVARSEL!

- **Manglende vedligeholdelse af din scooter kan ugyldiggøre din garanti/reklamationsret.**

10.2 > KLARGØRING INDEHOLDER

FØLGENDE PUNKTER ER KONTROLLERET I FORBINDELSE MED KLARGØRING AF DIN SCOOTER:

- Dæktryk
- Foraksel
- Bolte til kaliber
- Forgaffel
- Justerbolt for bagbremse
- Bagbremse
- Hjullev
- Bremseslange
- Bremsevæske stand
- Nær- og fjernlys
- Blinklys
- Baglys
- Stoplys
- Horn
- Kontrollamper
- Kabler

10.3 > SERVICEEFTERSYN INDEHOLDER

FØLGENDE PUNKTER KONTROLLERES/ JUSTERES/ SMØRES VED 1.000 KM / 6 MDR. FRA LEVERING

- Lys
- Kontrollamper/instrumenter
- Horn
- Bremsevæske stand
- Dæktryk
- Hjul og hjullejer
- Forgaffel
- Bagstøddæmper
- Bremskabler, bremseslange
- Efterspænding af bolte
- Spejle
- Sæde
- Prøvekørsel
- Konstruktive ændringer

TILLÆGSARBEJDER VED 5.000 KM/

12 MDR. FRA LEVERING

- **Bremser for og bag**

TILLÆGSARBEJDER VED 10.000 KM/

18 MDR. FRA LEVERING

- **Bremser for og bag**

TILLÆGSARBEJDER VED 15.000 KM/

24 MDR. FRA LEVERING

- **Bremser for og bag**
- **Bremsevæske skiftes**

TILLÆGSARBEJDER VED 20.000 KM/

30 MDR. FRA LEVERING

- **Bremser for og bag**

TILLÆGSARBEJDER VED 25.000 KM/

36 MDR. FRA LEVERING

- **Bremser for og bag**

11 > VEDLIGEHOLDELSE OG PLEJE

DELE, DER SKAL KONTROLLERES

Bremse	Kontrollér funktionen af bremserne for og bag
Dæk	Kontrollér dækkene for skader og kontrollér dæktrykket
Fælg	Kontrollér dækkene for skader og kontrollér dæktrykket.
Ophænging	Kontrollér ophængningerne – rengøres og smøres
Styringsenhed	Kontrollér korrekt funktion af acceleratoren og alle styringsknapper
Kredsløb	Kontrollér korrekt funktion af for- og baglygter, stopbremse og instrumentpanel
Skruer og bolte	Kontrollér skruer og bolte, herunder især tilspænding.
Batteri	Kontrollér batterikammeret og stikforbindelsen, der fører derind
Oplader	Kontrollér opladerens, kablernes og stikforbindelsernes tilstand og funktion
Smøring	Kontrollér om hjulakserne for og bag, bremseskiverne og bremseåg skal smøres.
Rengøring	Rengør COOPOP

11.1 > MONTERING AF SPEJLE

- Fold gummidelen tilbage.
- Drej låsemøtrikken på spejlet og sørg for at skruen vender udad.
- Placér spejlet, så det passer til hullet i styret, drej derefter spejlet indtil det sidder fast, og tilpas til sidst spejlet til den korrekte position ved at sidde på COOPOP, således at du har et godt udsyn bagtil. Lås derefter ved hjælp af en 14 mm gaffelnøgle.
- Fold gummidelen ud indtil den dækker den nederste del af spejlet. Drej efter behov gummidelen indtil den passer perfekt nedover den nederste del af spejlet.
- Sæt dig på sædet og tilpas spejlet, så det passer til din position.

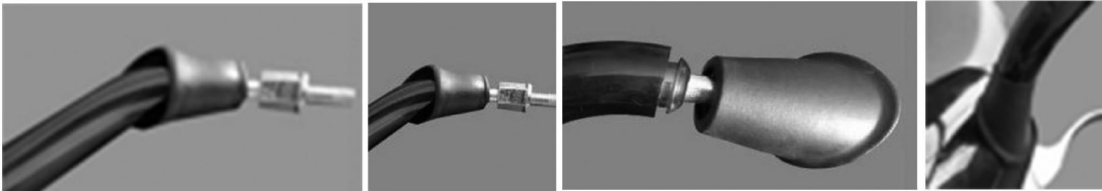

12 > FEJLFINDING OG AFHJÆLPNING

FEJL	ÅRSAG	AFHJÆLPNING
COOPOP starter ikke og displayet lyser ikke	Batteriet er ikke korrekt tilsluttet	1. Udskift batteristikket 2. Kontrollér, at bagagerummet er lukket
COOPOP starter ikke	1. Batteriet er afladet 2. Støttebenet er ikke slået op 3. Bremserne er ikke i deres udgangsposition 4. Nøglen er ikke sat rigtigt i 5. Styringen er ikke forbundet korrekt 6. Fejl i styringen	1. Oplad batteriet 2. Kontrollér støttebenet 3. Kontrollér, at bremsehåndtaget er sluppet 4. Fjern og sæt derefter nøglen i igen 5. Forbind styringen på ny
Nedsat hastighed eller nedsat distance	1. Batteriet er afladet 2. Flade dæk 3. Scooteren er overbelastet 4. Problem med bremsen 5. Batteriet er i dårlig stand	1. Oplad batteriet 2. Kontrollér dæktrykket 3. Fjern og sæt derefter nøglen i igen 4. Kontrollér, at bremsehåndtaget er sluppet 5. Overvej at forny batteriet
Batteriet bliver ikke opladet	1. Opladerens stik har en dårlig kontakt 2. Forkert oplader anvendes 3. Batteriet er defekt	1. Kontrollér, at stikket er i orden 2. Brug den rigtige oplader
Instrumentpanelet fungerer ikke	1. COOPOP er ikke tændt 2. Batteriet er afladet 3. Fejl instrumentpanel	1. Kontrollér, at batteriet er korrekt forbundet 2. Oplad batteriet 3. Kontakt kundeservice
USB-stikket fungerer ikke	1. USB-stikket er ikke korrekt tilsluttet 2. USB-stikket er defekt	1. Kontrollér, at kablet er korrekt forbundet 2. Kontakt kundeservice

13 > TEKNISK DATA

13.1 > SPECIFIKATIONER

MÆRKE VGA

MODEL Coopop El-knallert 30 / 45 km/t

RÆKKEVIDDE 30 KM/T:

Op til 55 km (Afhængig af belastning)

RÆKKEVIDDE 45 KM/T:

Op til 45 km (Afhængig af belastning)

TOPFART 30 KM/T:

Op til 30 km/t (kan falde en smule i takt med batteriet aflades)

TOPFART 45 KM/T:

Op til 45 km/t (kan falde en smule i takt med batteriet aflades)

13.2 > ELEKTRISKE DELE

MOTOR

Motortype Kulfri DC in-wheel motor

Motoreffekt 1200 W

BATTERI

Batteritype Lithium

Batterikapacitet 48V/26Ah

Batteri levetid Op til 30000 km

BATTERILADER

Opladningstid (fuld opladning): Ca. 5 timer

INSTRUMENTERING

Speedometer Digitalt

LYS

Nærlys LED

Fjernlys LED

Parkeringslys LED

Bag/stoplys LED

Blinklys foran LED

Blinklys bag LED

13.3 > BREMSER OG HJUL

BREMSE FORAN	Hydraulisk skivebremser
BREMSE BAG	Hydraulisk skivebremser
DÆK	120/70-10
HJULSTØRRELSE	10"
DÆKTRYK FORAN	25 psi (kolde dæk)
DÆKTRYK BAG	29 psi (kolde dæk)

13.4 > DIMENSIONER / VÆGT

LÆNGDE:	1383 mm
BREDDE:	643 mm
HØJDE:	1059 mm
KØREKLAR VÆGT (uden batteri)	46 kg
MAKSIMAL LAST	136 kg
TOTALVÆGT	182 kg



thansen