

## BESKRIVELSE

af PUCH knallertmotor-udførelser fra 1956 til i dag og deres anvendelse

### 2-GEARS-MOTORER

#### a. Motor-M1

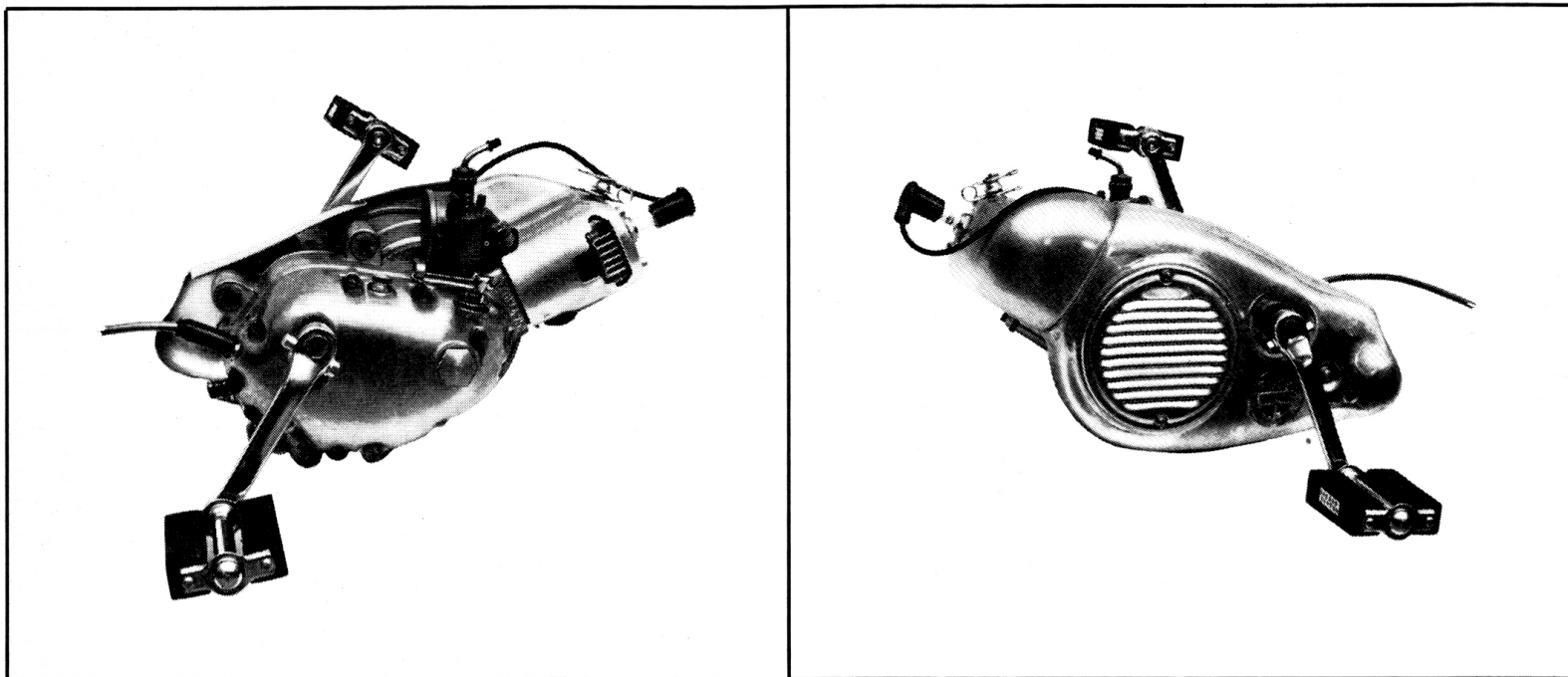

Udførelse med pedaler, ventilløfter, blæserdele af presset aluminiumsplade, typegodkendt under TU-M44. Typegodkendelse er tilbagekaldt. Reservedelscylinder **TU-M44R** (cylinder med små køleribber). Monteret i knallerttypen MS 50 fra 1956–1959.

#### b. Motor-M2

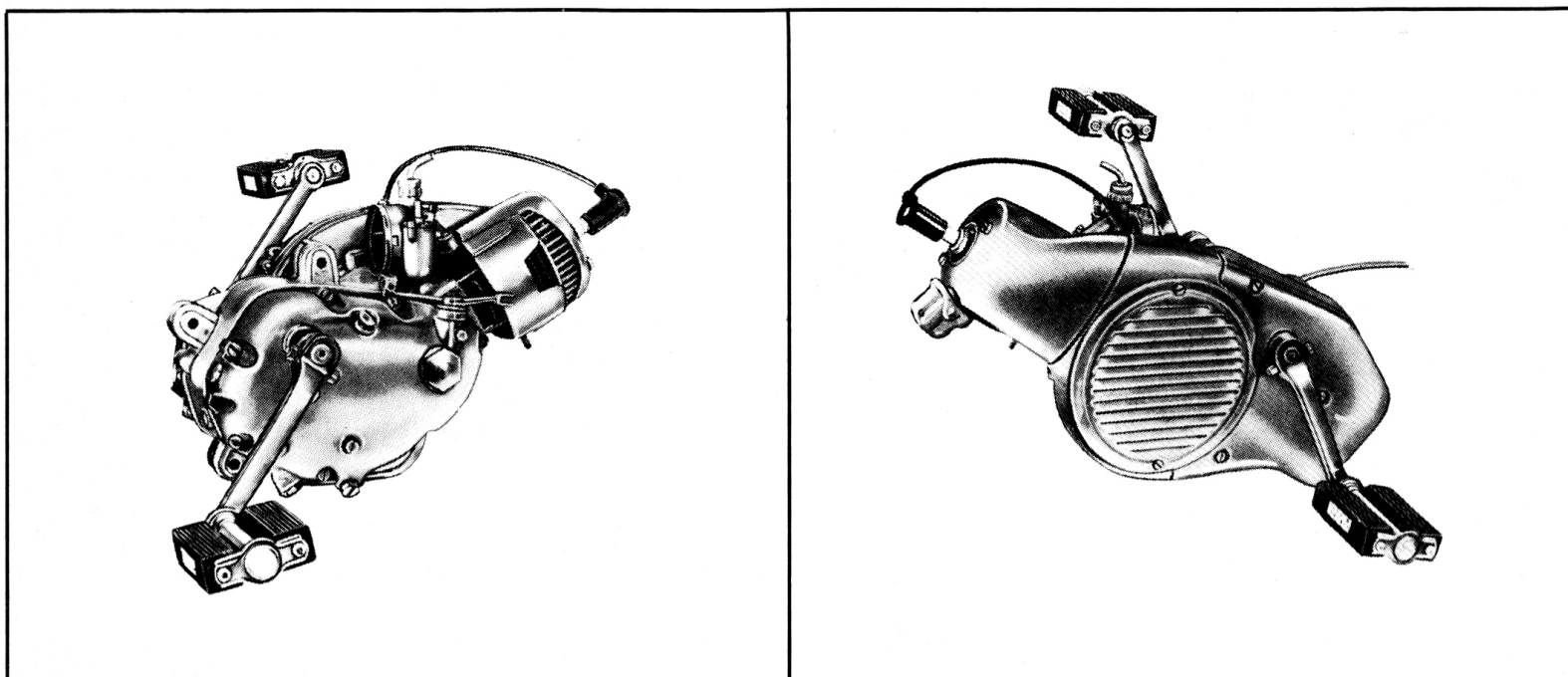

Udførelse med pedaler, ventilløfter, blæserdele af støbt aluminium, cylinder med store køleribber, oprindelig typegodkendt under TU-M44. Typegodkendelsen er tilbagekaldt. Reservedelscylinder **TU-M91**. Monteret i knallerttypen VS 50 1959.

c. Motor-M3

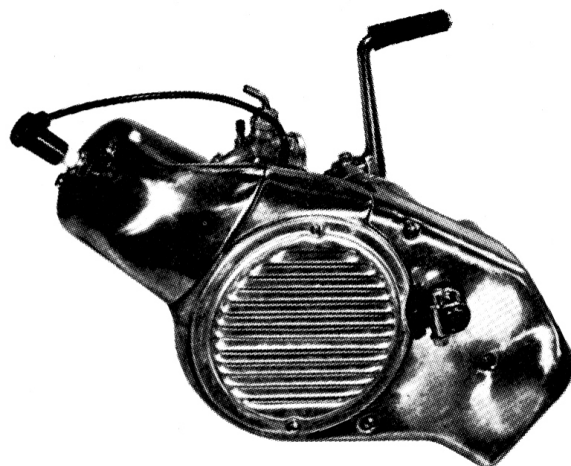
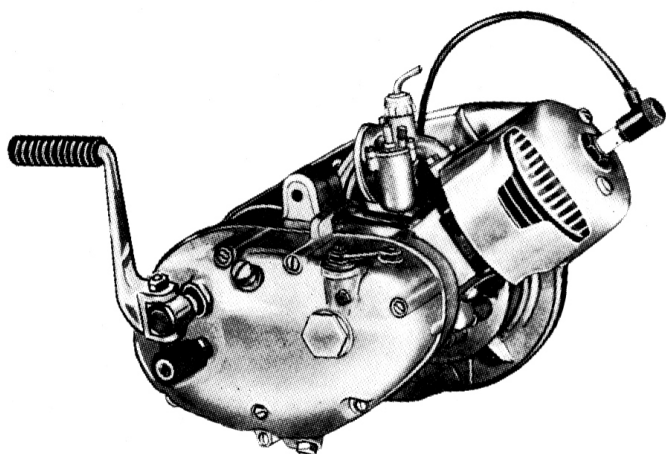
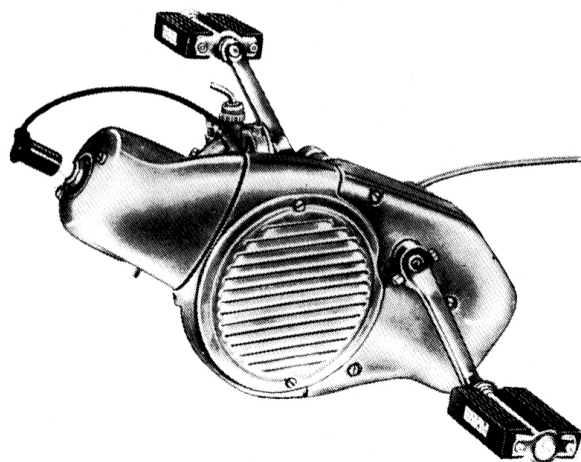
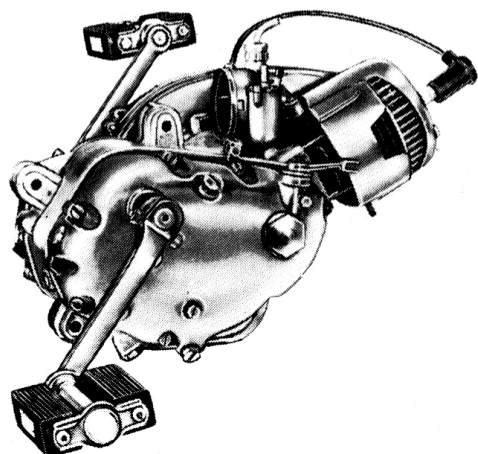

Samme udførelse som M2, med pedaler eller kickstarter men uden ventilløfter. Oprindeligt typegodkendt under TU-M44, senere tilbagekaldt og påny typegodkendt under TU-M91. Endvidere er samme motor typegodkendt under TU-M110. Monteret i knallerttyperne:

MS 50 i pedaludførelse .....	fra 1960
MS 50 i kickstarterudførelse .....	fra 1966
VS 50 i pedaludførelse .....	fra 1960-1966
VS 50 i kickstarterudførelse .....	fra 1966-1967

Endvidere anvendes motoren i kickstarterudførelse i de af REVA, Ålborg, fremstillede 3-hjulede invalideknallerter.

**d. Motor-M4**

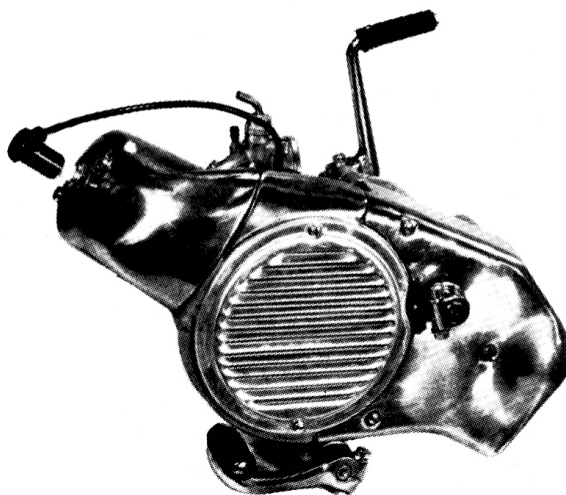
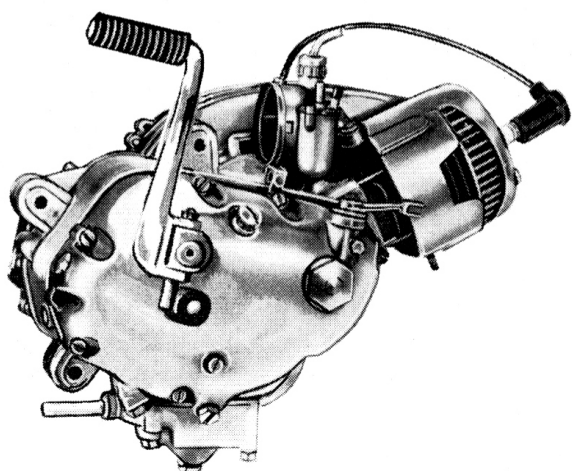

Reservedel nummer for komplet motor med lydpotte og indsugningslyddæmper ..... 10.036

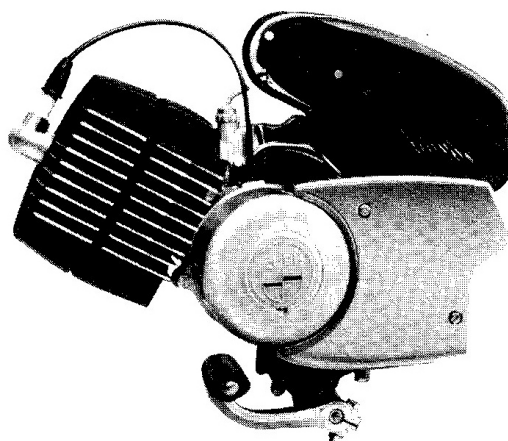
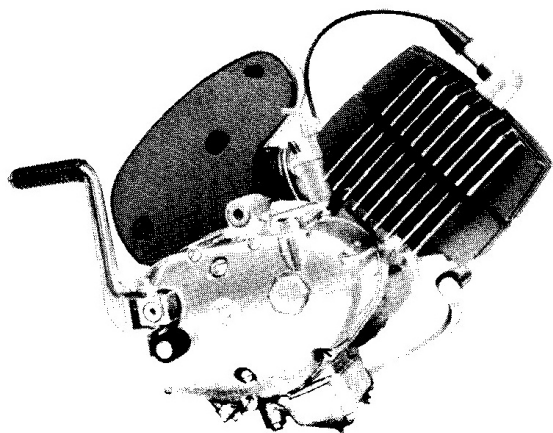

Reservedel nummer for komplet motor med lydpotte og indsugningslyddæmper ..... 10.037

Samme udførelse som M3 med kickstarter, dog med påflanget organisk fodgearskitte, typegodkendt under TU-M 110.

- Monteret i knallerttyperne: VS 50 i blæserkølet udførelse ..... fra 1967 til 1968.  
 MS 50 i blæserkølet udførelse ..... fra 1977.  
 MS 50 i fartvindhølet udførelse ..... fra 1977.

e. Motor-M5

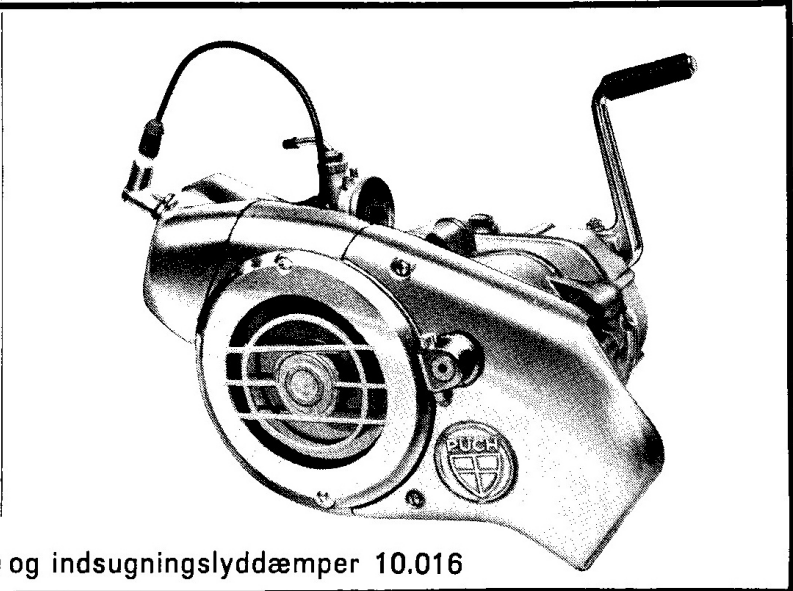
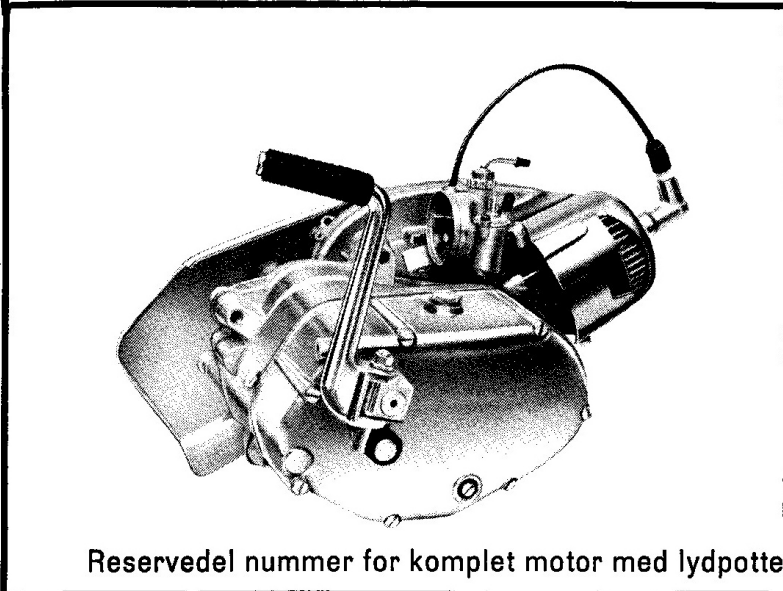
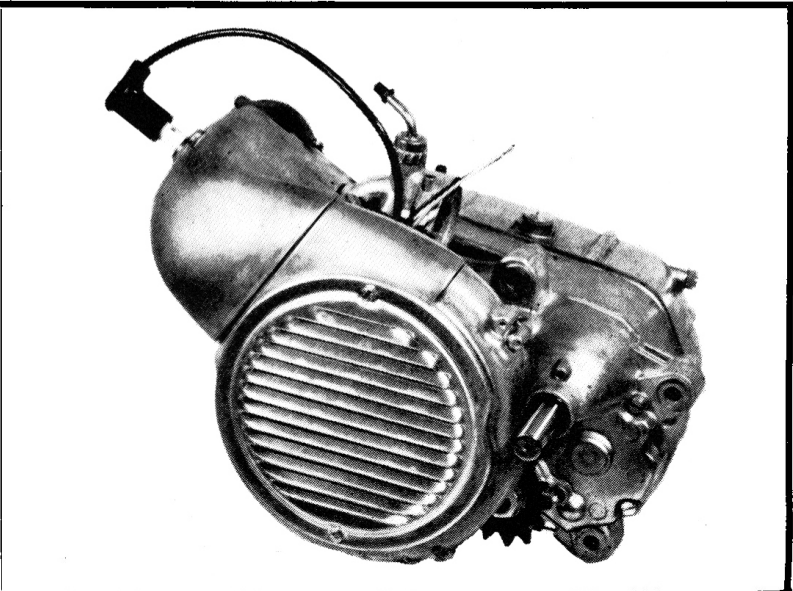
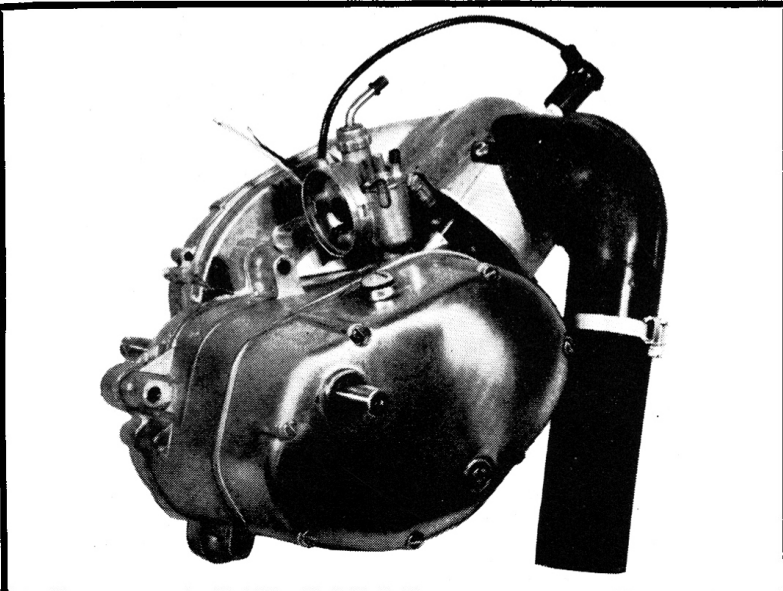

Reservedel nummer for komplet motor med lydpotte og indsugningslyddæmper 10.016

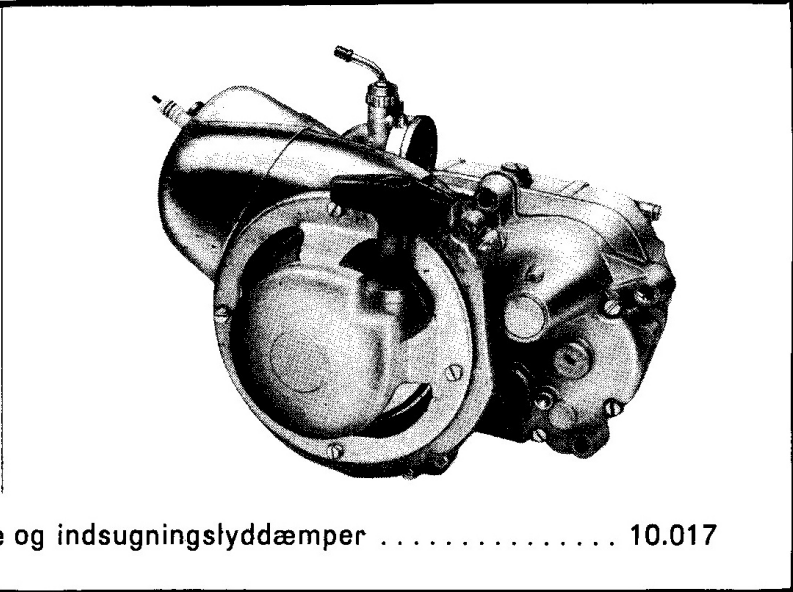
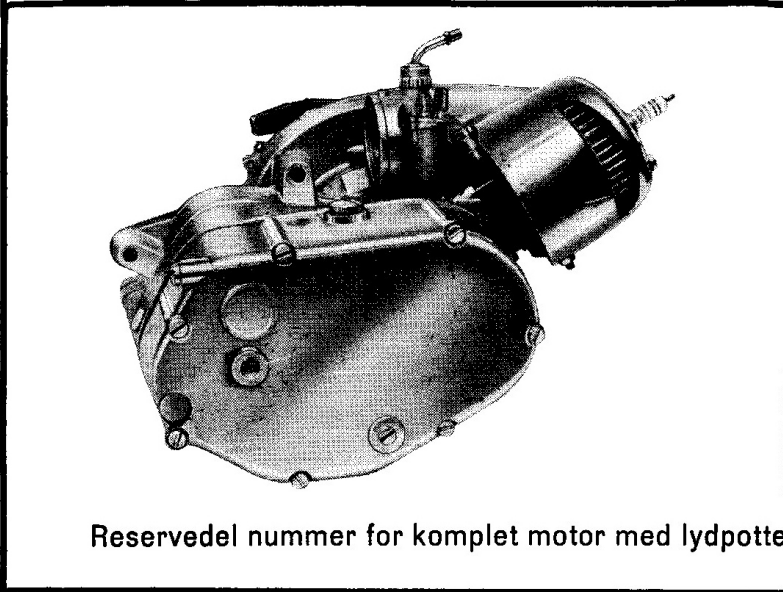

Reservedel nummer for komplet motor med lydpotte og indsugningslyddæmper ..... 10.017

Samme udførelse som M3 og M4 med pedaler eller kickstarter, dog med automatisk gearskifte. Typegodkendt under TU-M 110. Monteret i knallerttyperne:

- R 50 i kickstarterudførelse ..... fra 1967-1968
  - MS 50 i pedaludførelse ..... i 1969
  - MS 50 i kickstarterudførelse ..... fra 1969
- } for post-væsenet

Endvidere anvendes samme motor med en anden type svinghjulsmagnet og en snorstartanordning i de af REVA-Ålborg fremstillede 3-hjulede invalideknallerter.



## 3-GEARS-MOTORER

### a. Motor-M6

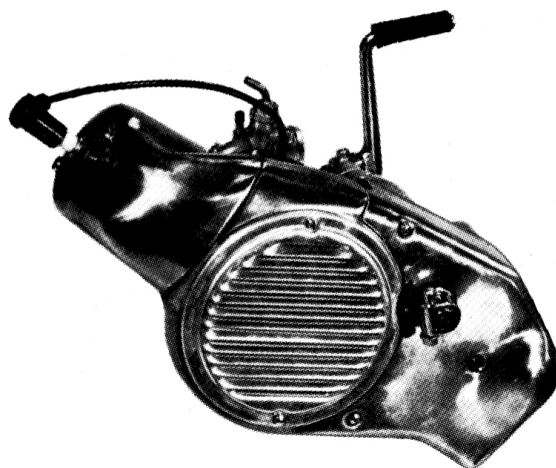
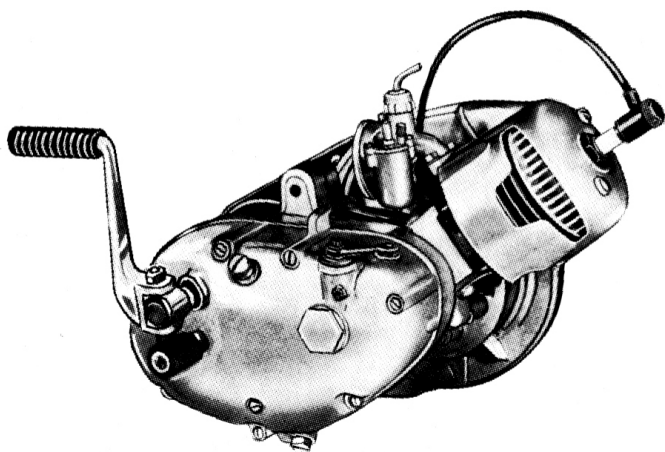
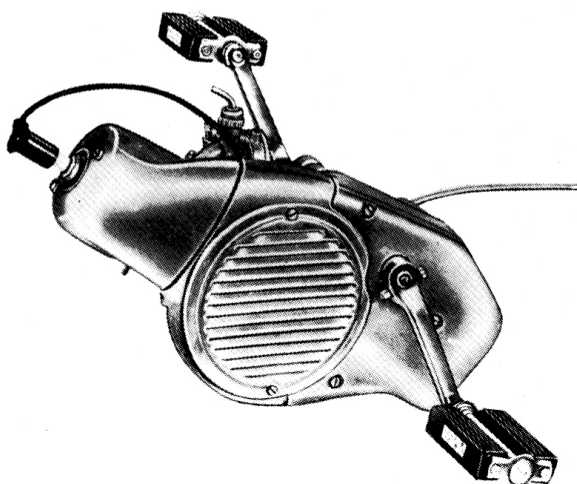
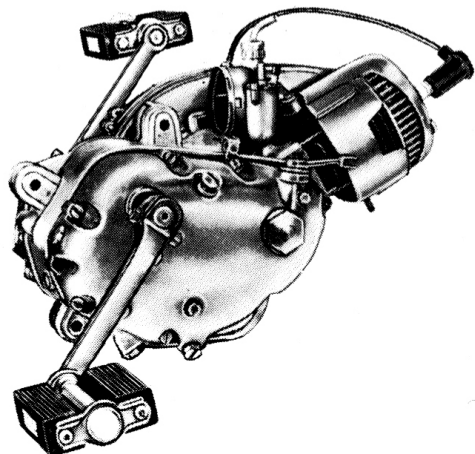

Samme udførelse som M3, M4 og M5, med pedaler eller kickstarter, dog med 3-trins gearkasse. Oprindelig typegodkendt under TU-M44 for knallerttypen DS 50. Senere tilbagekaldt og påny typegodkendt under TU-M98 for samme knallerttype.

Den samme motor er derudover typegodkendt under TU-M91 for knallerttypen VS 50 og under TU-M110 for knallerttyperne DS 50 og R 50. Monteret i knallerttyperne:

- VS 50 i pedaludførelse ..... i 1964
- DS 50 i pedal- eller kickstarterudførelse fra 1960–1967
- R 50 i pedal- eller kickstarterudførelse fra 1965–1967

**b. Motor-M7**

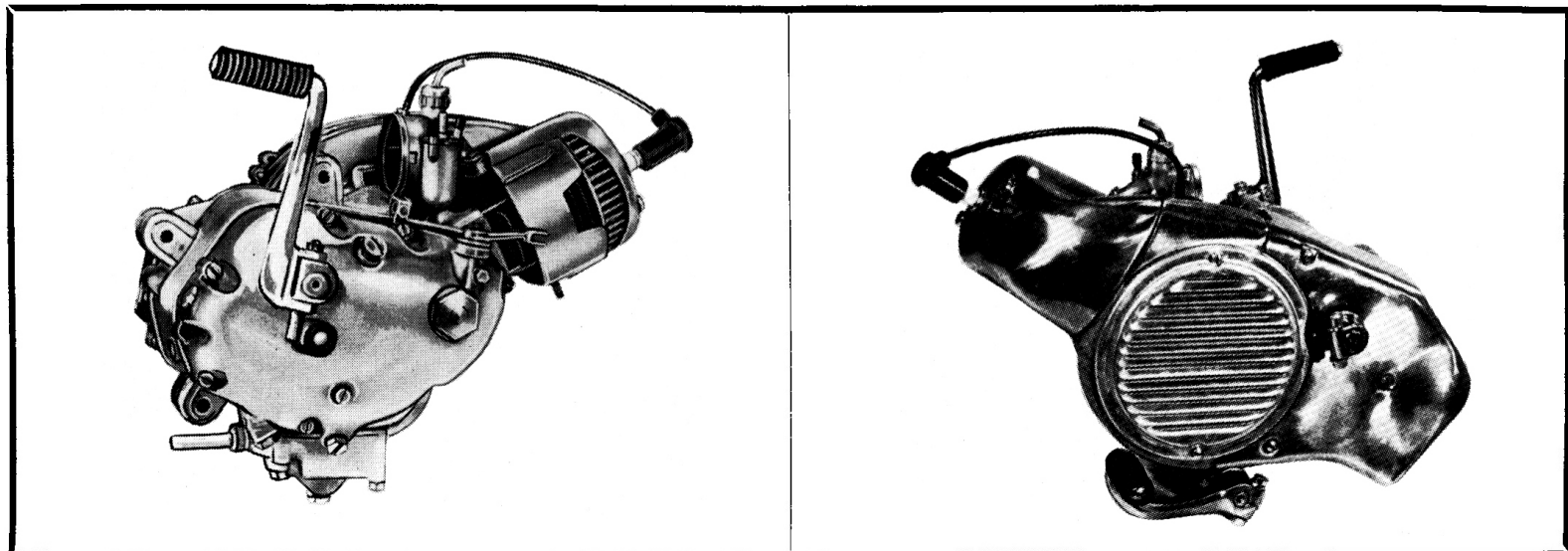

Samme udførelse som M6 med pedaler (korte pedalarmer) eller kickstarter, dog med påflanget organisk fodgearskifte. Typegodkendt under TU-M110. Monteret i knallerttyperne:

VZ 50 i pedaludførelse ..... i 1965  
 VZ 50 i kickstarterudførelse ..... fra 1965–1967

**c. Motor-M8**

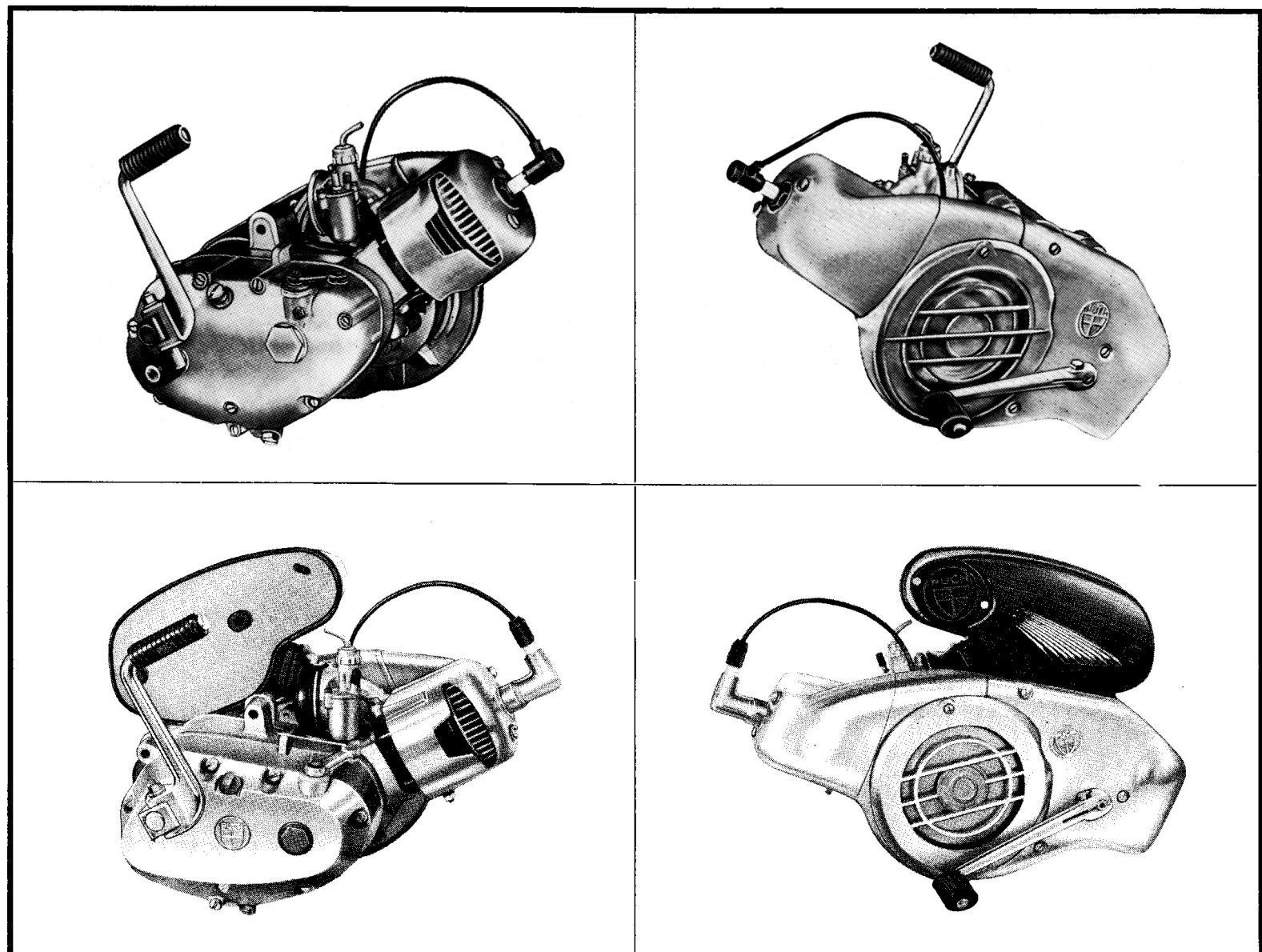

Reservedel nummer for komplet motor med lydpotte og indsugningslyddæmper ... } MS 50 ..... 10.015  
 { VZ 50 ..... 10.019

Samme udførelse som M6 og M7, dog med indbygget fodgearskifte og bagudvirkende kickstarter. Monteret i knallerttyperne: VZ 50 ..... fra 1967–1977  
 MS 50 ..... fra 1969

d. Motor-M9

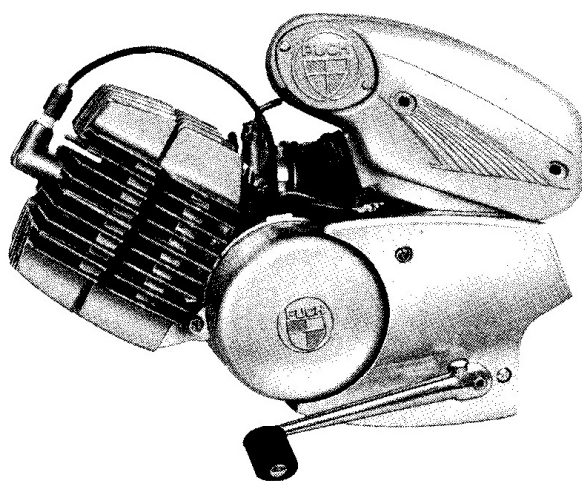
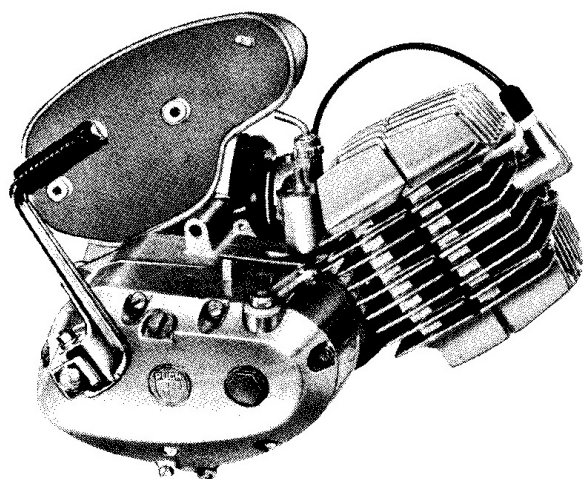
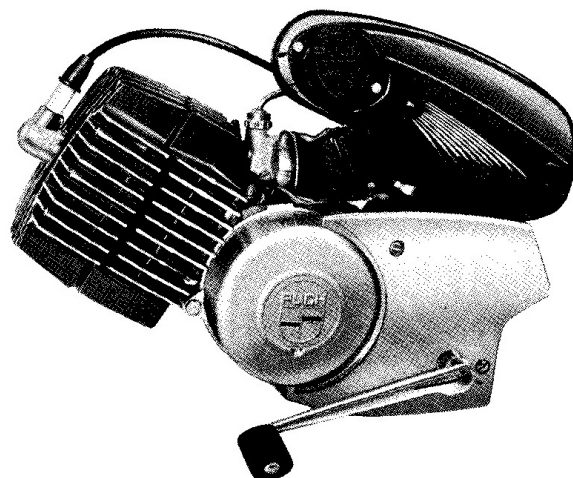
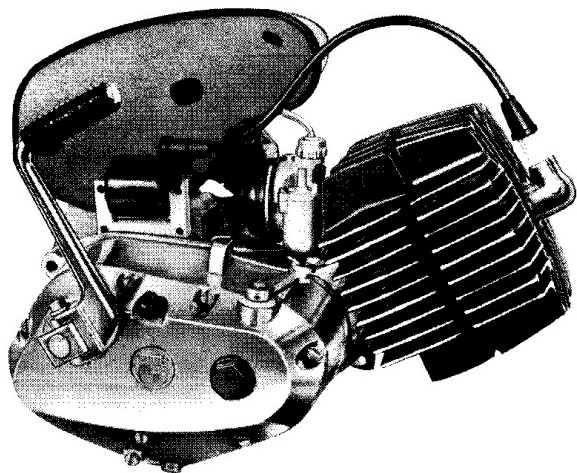
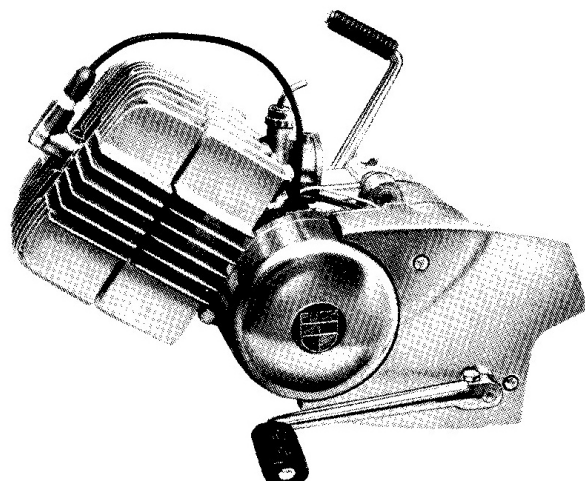
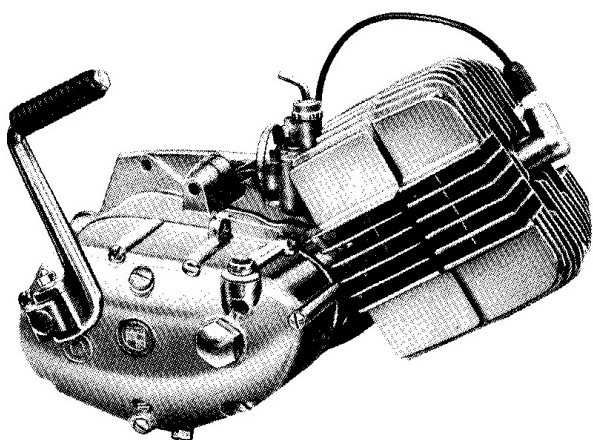

Reservedel nummer for komplet motor med lydpotte og indsugningslyddæmper . . . . VZ 50 . . . . . 10.020  
 MS 50 . . . . . 10.035

Samme udførelse som M8, dog med fartvindkølet cylinder.  
 Monteret i knallertyperne: VZ 50 . . . . . fra 1973-1975  
 MS 50 . . . . . fra 1975

# MOTORER

fra 1975 til 1977

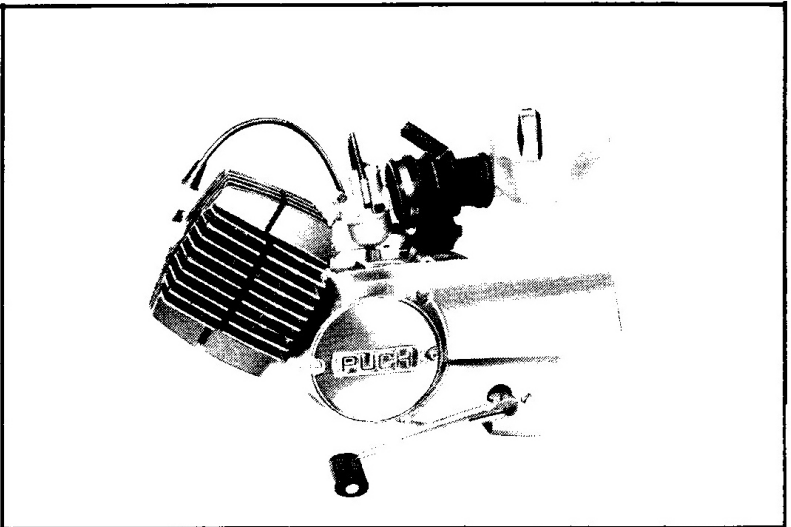
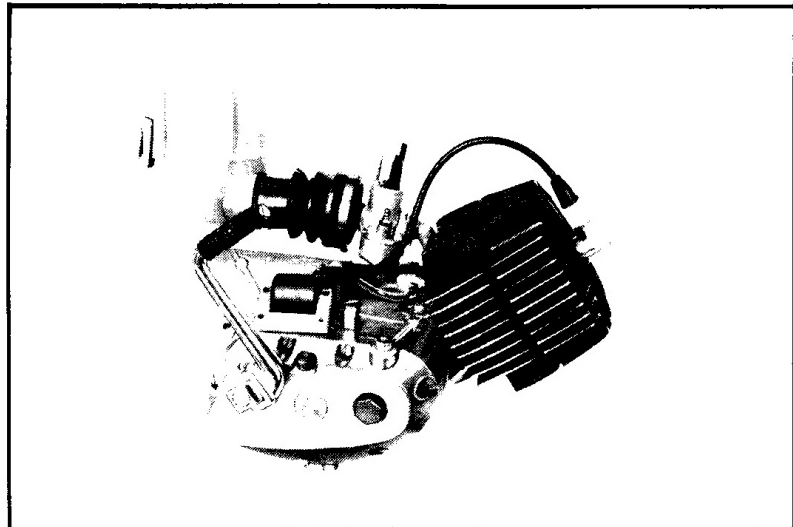

fra 1977-

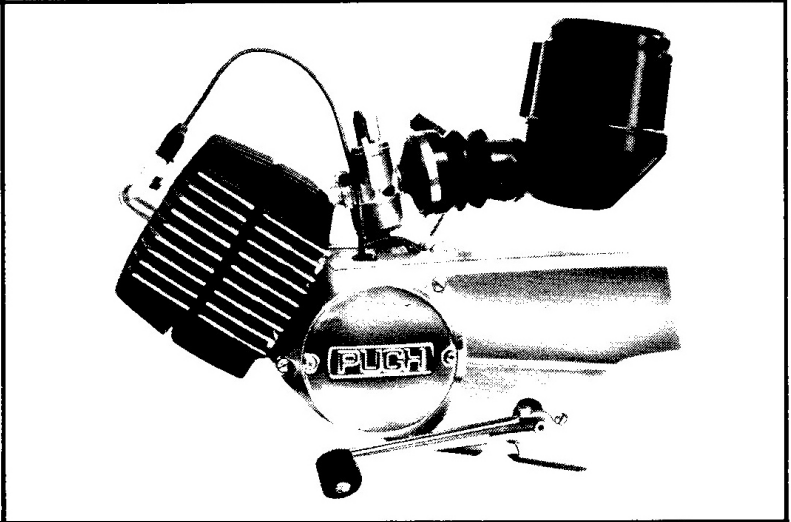
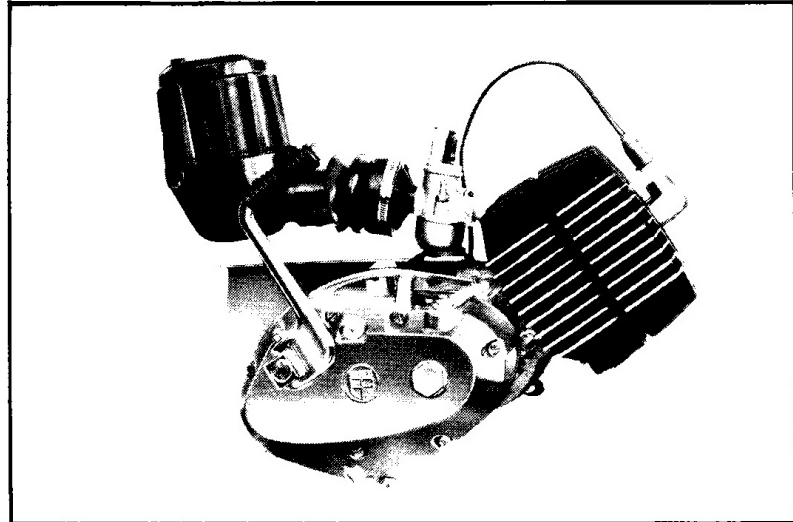

- |  |        |
|--|--------|
| Reservedel nummer for komplet 3-gears motor med lydpotte og indsugningslyddæmper ..... | 10.021 |
| Reservedel nummer for komplet 4-gears motor med lydpotte og indsugningslyddæmper ..... | 10.038 |



# MOTORER

fra 1969 til 1970

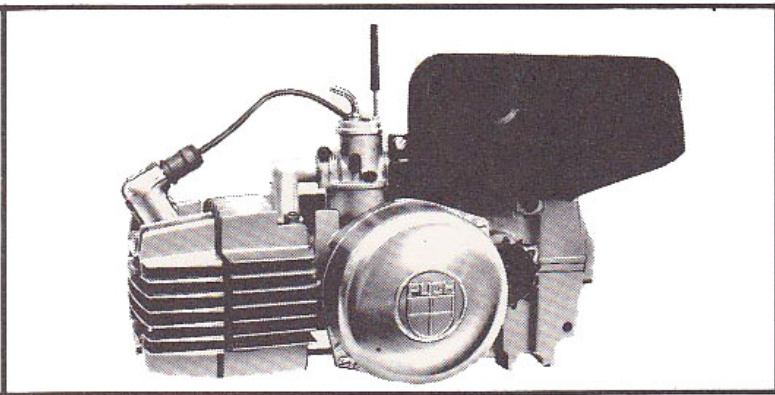
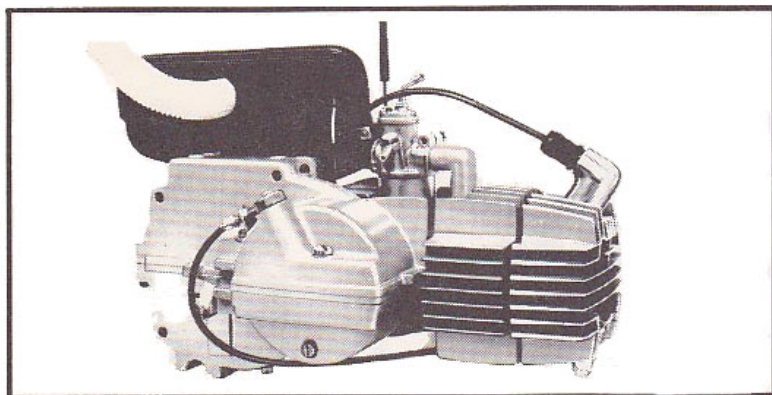

fra 1970 til 1973

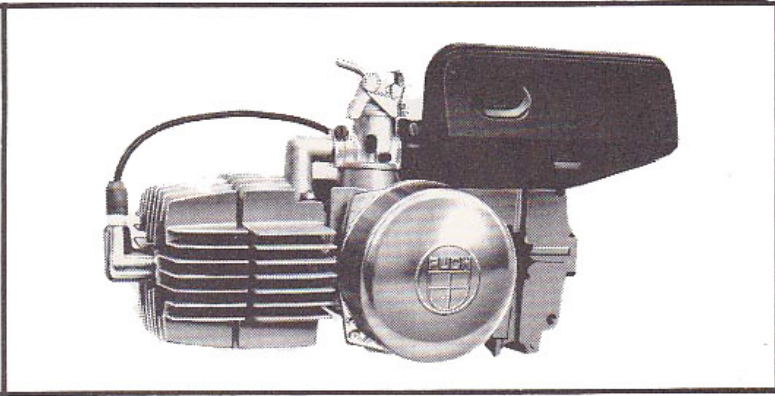
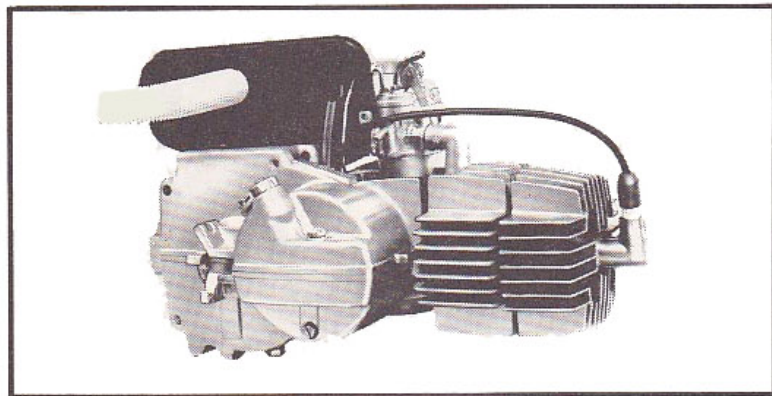

fra 1974 (pedaludførelse)

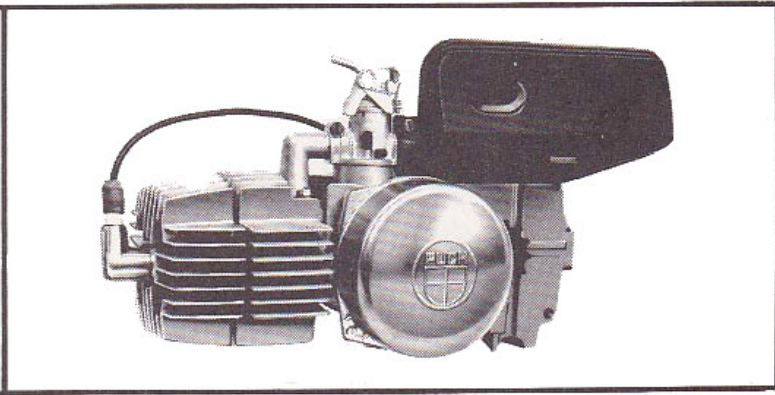
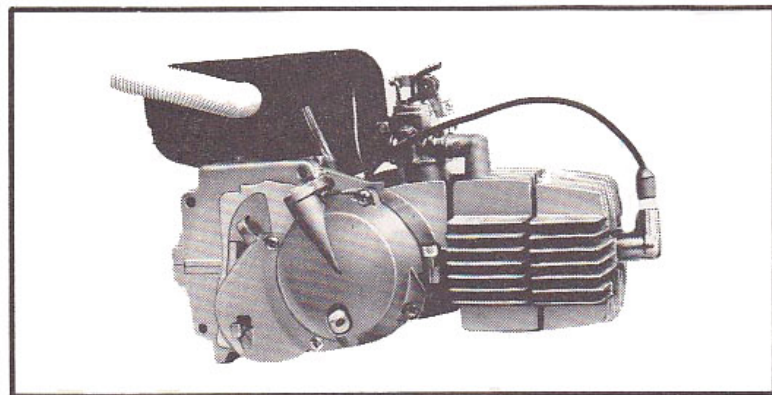

Reserveedelnummer for komplet motor med lydpotte og indsugningslyddæmper ..... 10.018

fra 1974 til 1975 (kickstartudførelse)

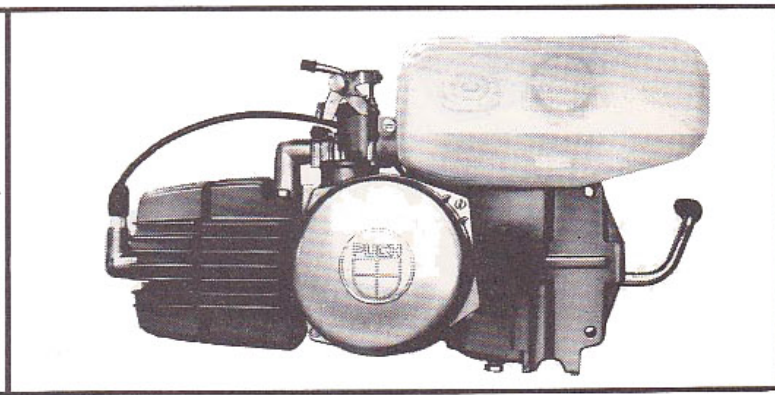
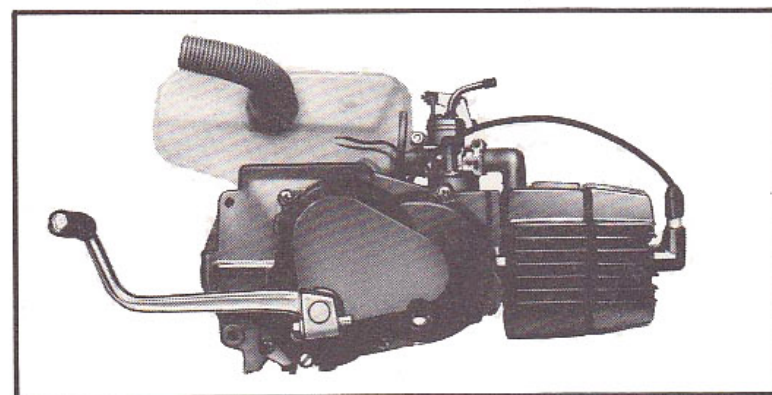

fra 1975 (kickstartudførelse)

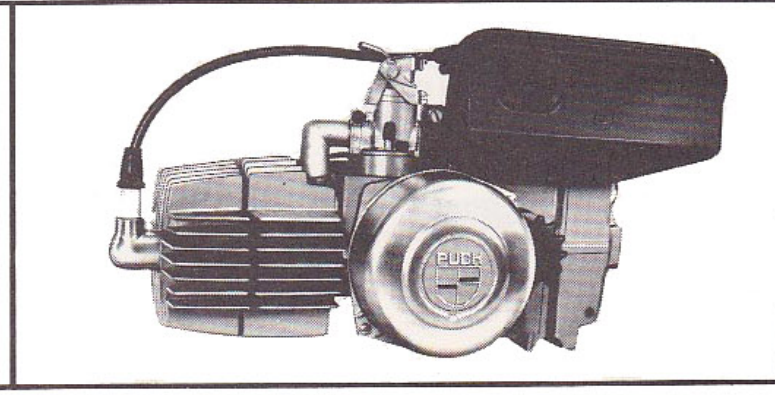
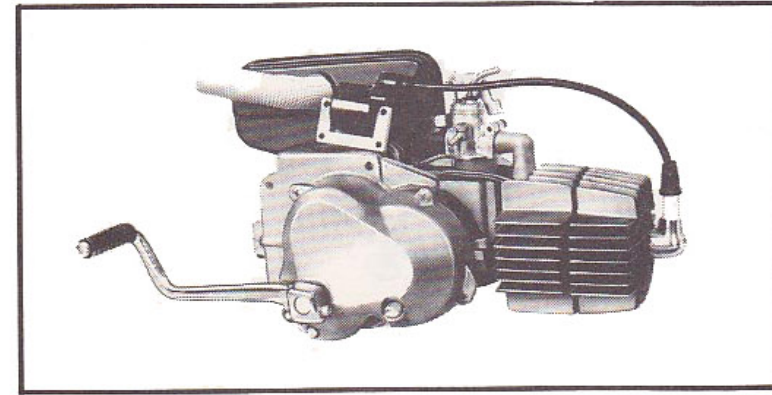

Reserveedelnummer for komplet motor med lydpotte, tændspole og indsugningslyddæmper ..... 10.023



# MOTOR

fra 1973 til 1975

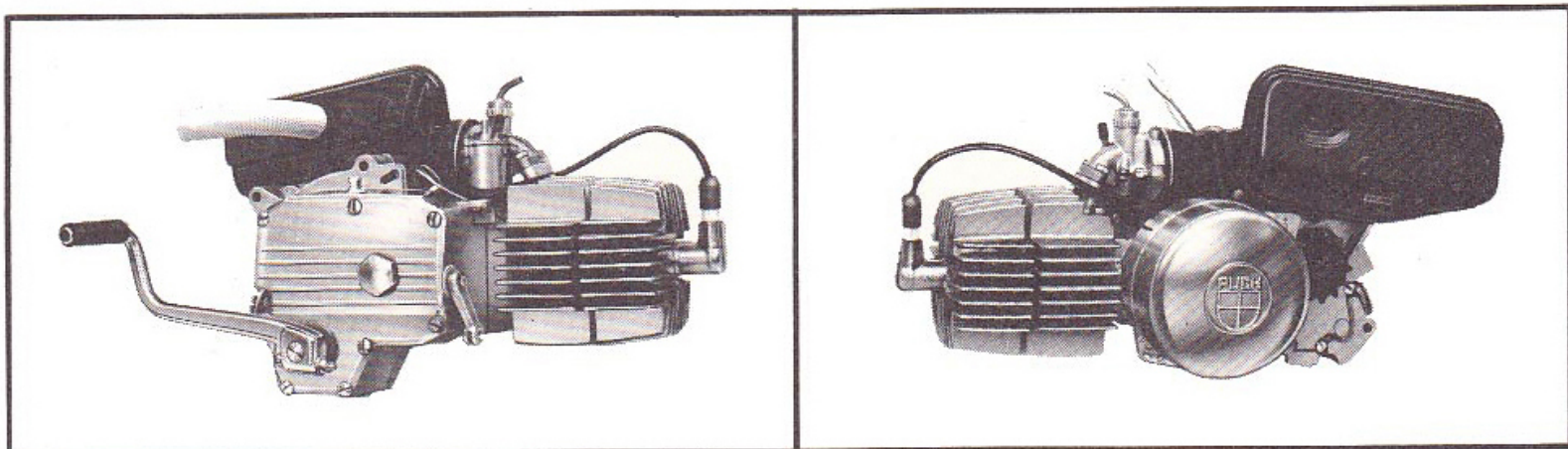

fra 1975

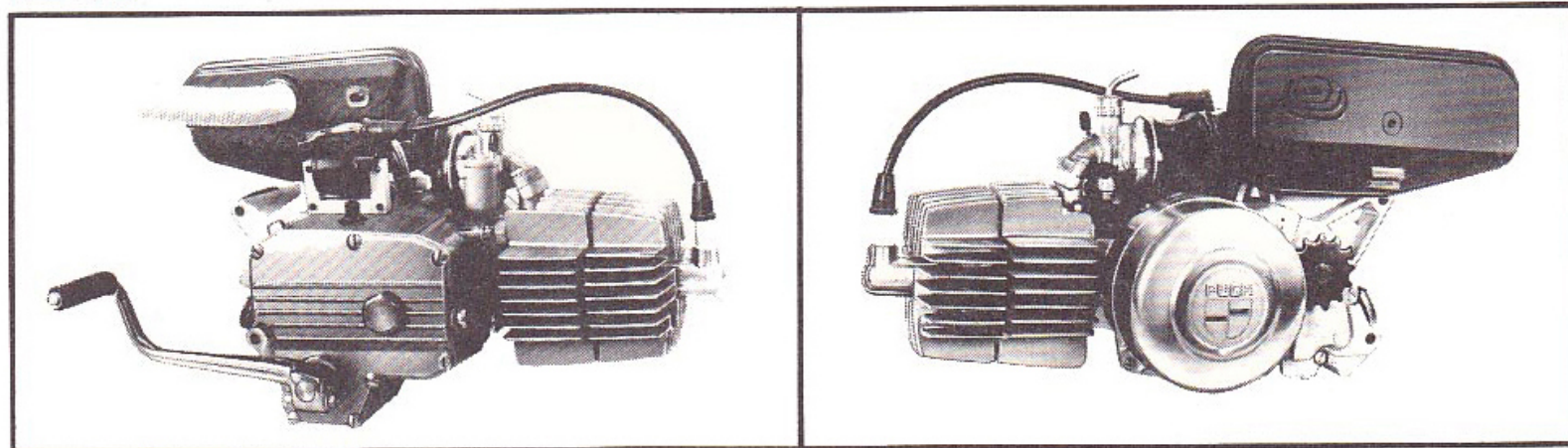

Reserveedelnummer for komplet motor med lydpotte, tændspole og indsugningslyddæmper ..... 10.022