

STRØMSKEMA Monza Jewel

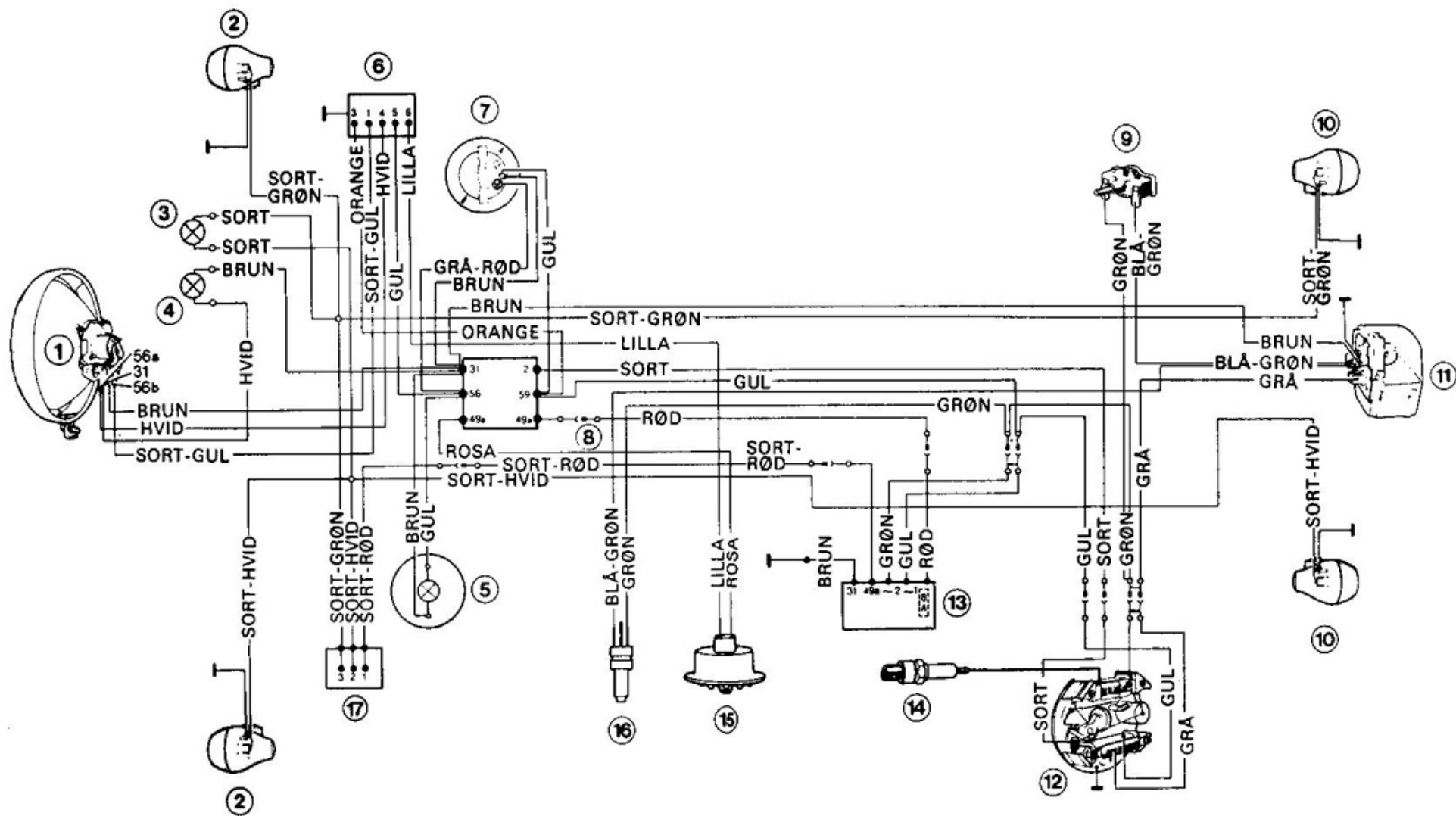

1. Forlygteindsats
2. Blinklygter - forreste
3. Kontrollampe - blinklys
4. Kontrollampe - fjernlys
5. Speedometerbelysning
6. Kombineret lys- og hornkontakt

7. Elektronisk omdrejningstæller
8. Kombineret tændings- og lyskontakt
9. Stoplyskontakt - fodbremse
10. Blinklygter - bageste
11. Stop- og baglygte
12. Svinghjuls magnet

13. Elektronikboks
14. Tændrør
15. Horn
16. Stoplyskontakt - forbremse
17. Blinklyskontakt

STRØMSKEMA N-SSL og N-X

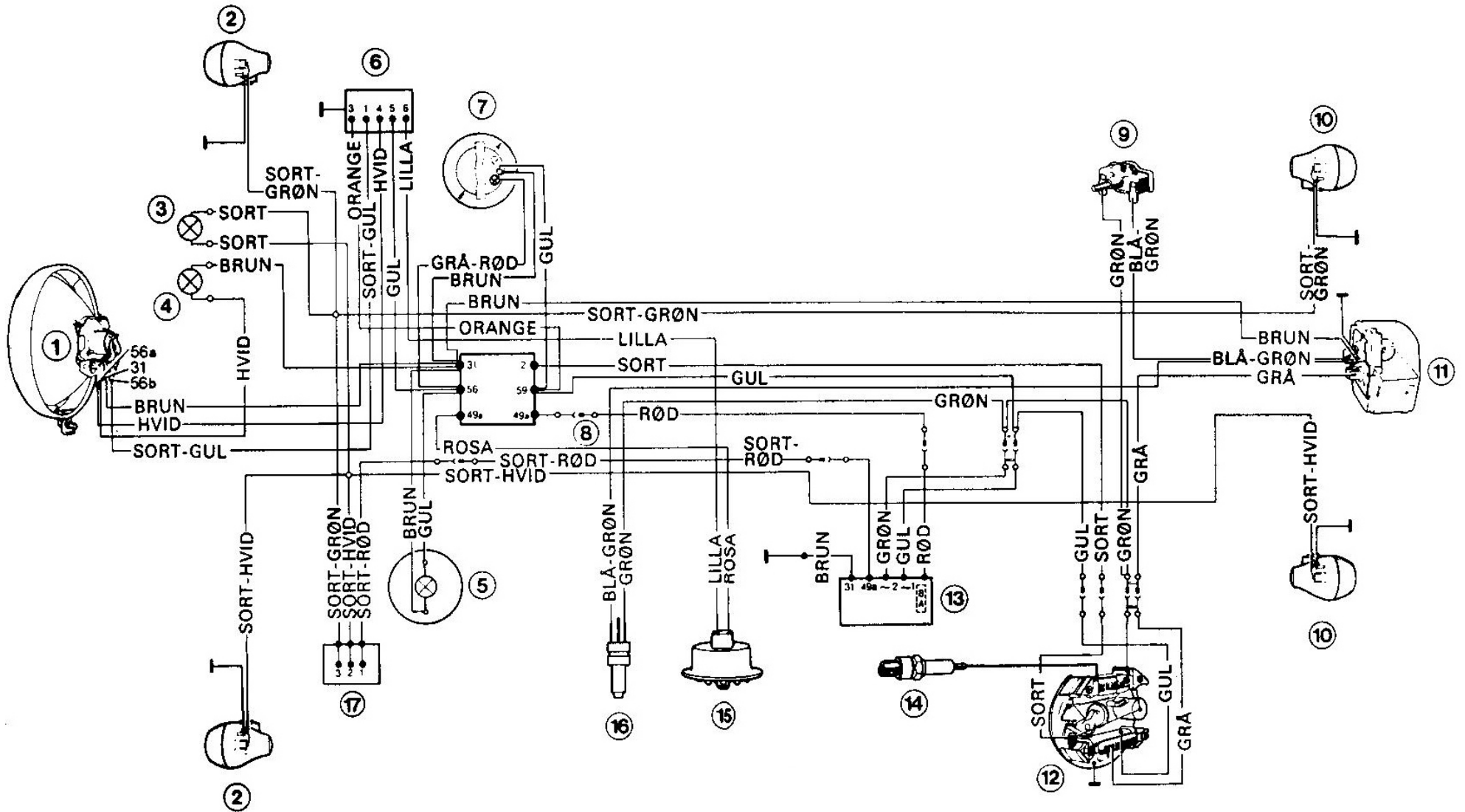

1. Forlygteindsats
2. Blinklygter - forreste
3. Kontrollampe - blinklys
4. Kontrollampe - fjernlys
5. Speedometerbelysning
6. Kombineret lys- og hornkontakt

7. Elektronisk omdrejningstæller
8. Kombineret tændings- og lyskontakt
9. Stoplyskontakt - fodbremse
10. Blinklygter - bageste
11. Stop- og baglygte
12. Svinghjulsmagnet

13. Elektronikboks
14. Tændrør
15. Horn
16. Stoplyskontakt - forbremse
17. Blinklyskontakt

STRØMSKEMA N-SL

1. Forlygteindsats
2. Kontrollampe – fjernlys
3. Kontrollampe – blinklys
4. Blinklygter – forreste
5. Kombineret lys- og hornkontakt
6. Elektronisk omdrejningstæller
7. Kombineret tændings- og lyskontakt
8. Stoplyskontakt – fodbremse
9. Blinklygter – bageste
10. Stop- og baglygte

11. Svinghjulsmagnet
12. Tændrør
13. Ensretterdiode
14. Sikring 8A
15. Batteri
16. Blinkrelæ
17. Horn
18. Stoplyskontakt – forbremse
19. Speedometerbelysning
20. Blinklyskontakt

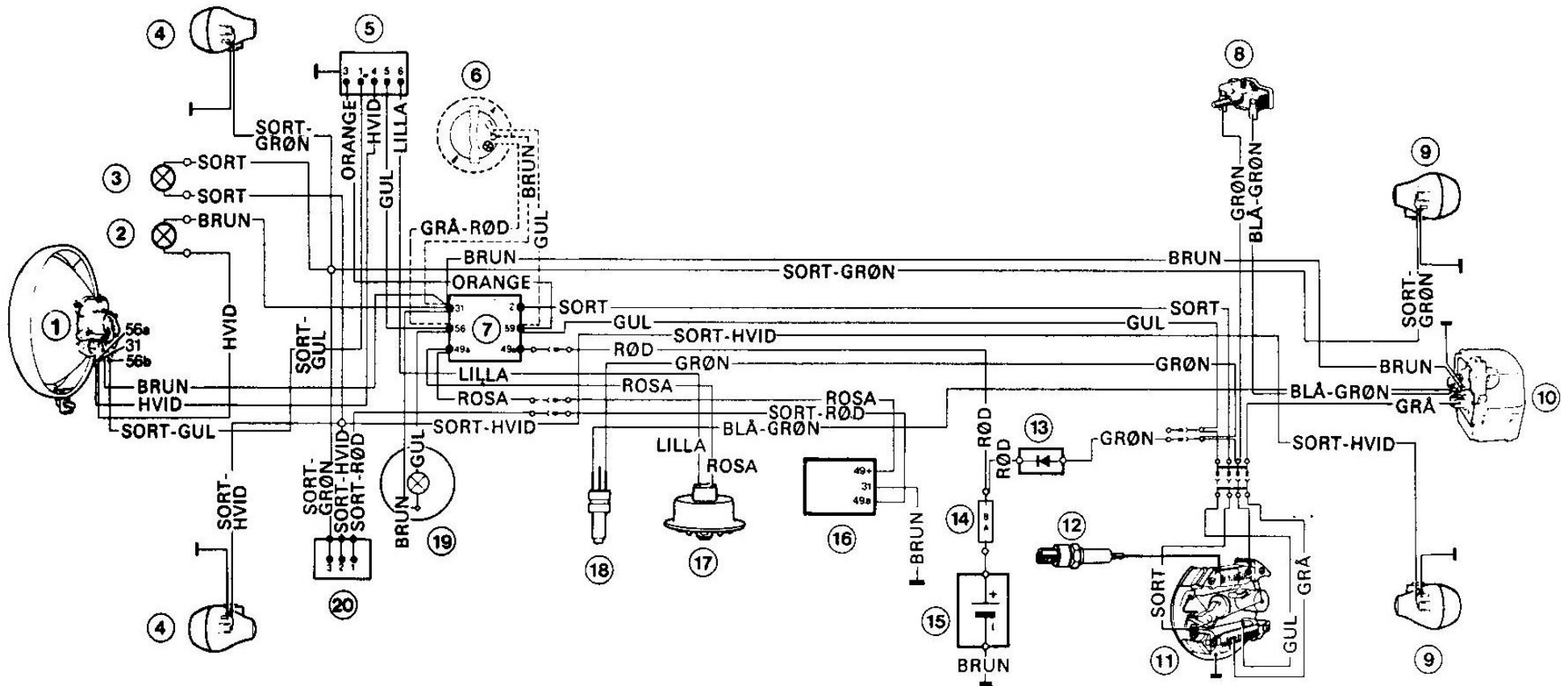

STRØMSKEMA N-L

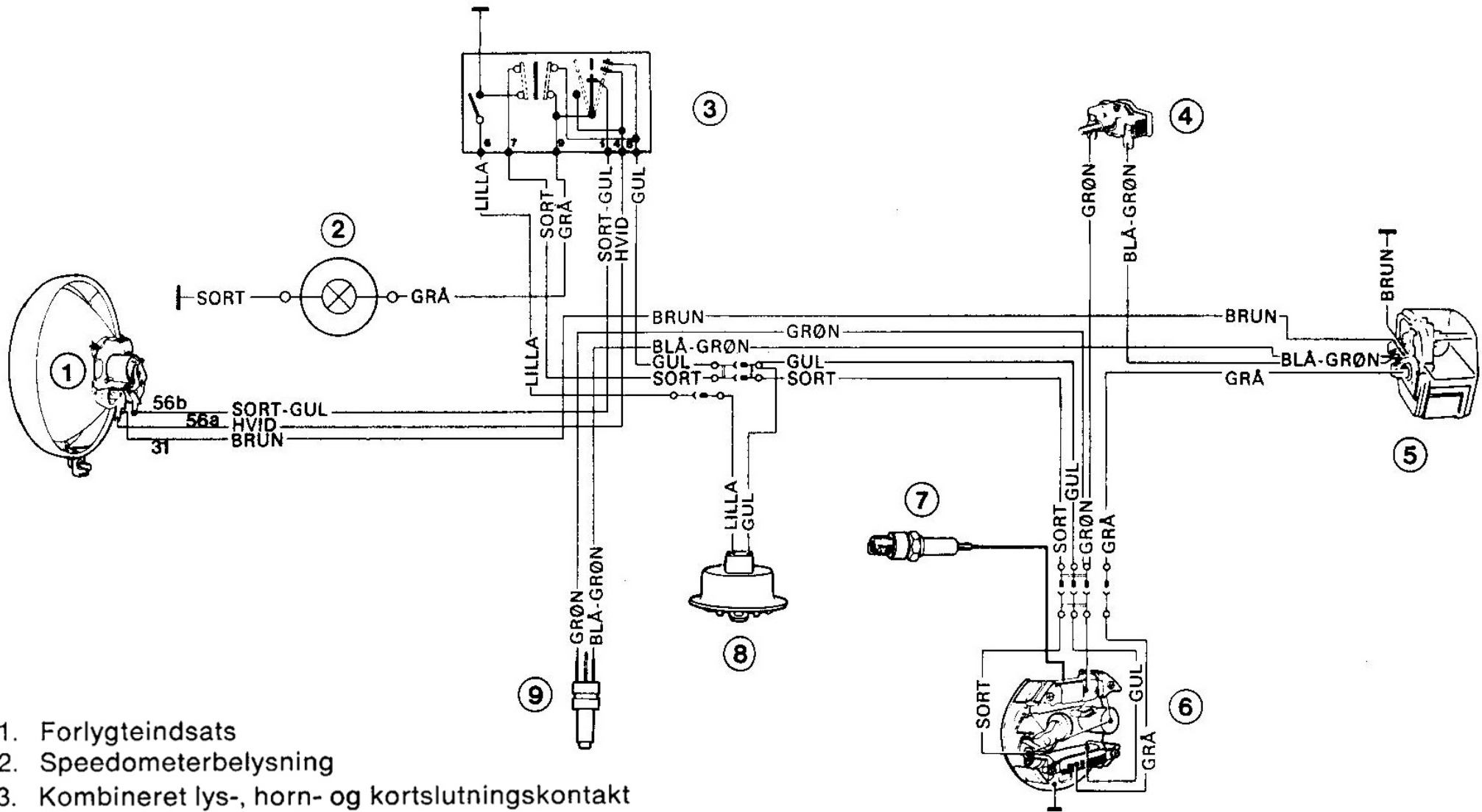

1. Forlygteindsats
2. Speedometerbelysning
3. Kombineret lys-, horn- og kortslutningskontakt
4. Stoplyskontakt – fodbremse
5. Stop- og baglygte
6. Svinghjulsmagnet
7. Tændrør
8. Horn
9. Stoplyskontakt – forbremse

Puch Grand Prix 1975

STRØMSKEMA

- | | | | |
|--|---------------------|--------------------|-----------------------------------|
| 1. Forlygteindsats | 5. Horn | 9. Tændrør | 13. Batteri |
| 2. Speedometerbelysning | 6. Tændingskontakt | 10. Blinkrelæ | 14. Stoplyskontakt |
| 3. Kombineret lys-, horn- og stopkontakt | 7. Svinghjulsmagnet | 11. Ladeensretter | 15. Baglygte |
| 4. Blinklyskontakt | 8. Tændspole | 12. Sikringsholder | 16. Blinklygter |
| | | | 17. Elektronisk omdrejningstæller |

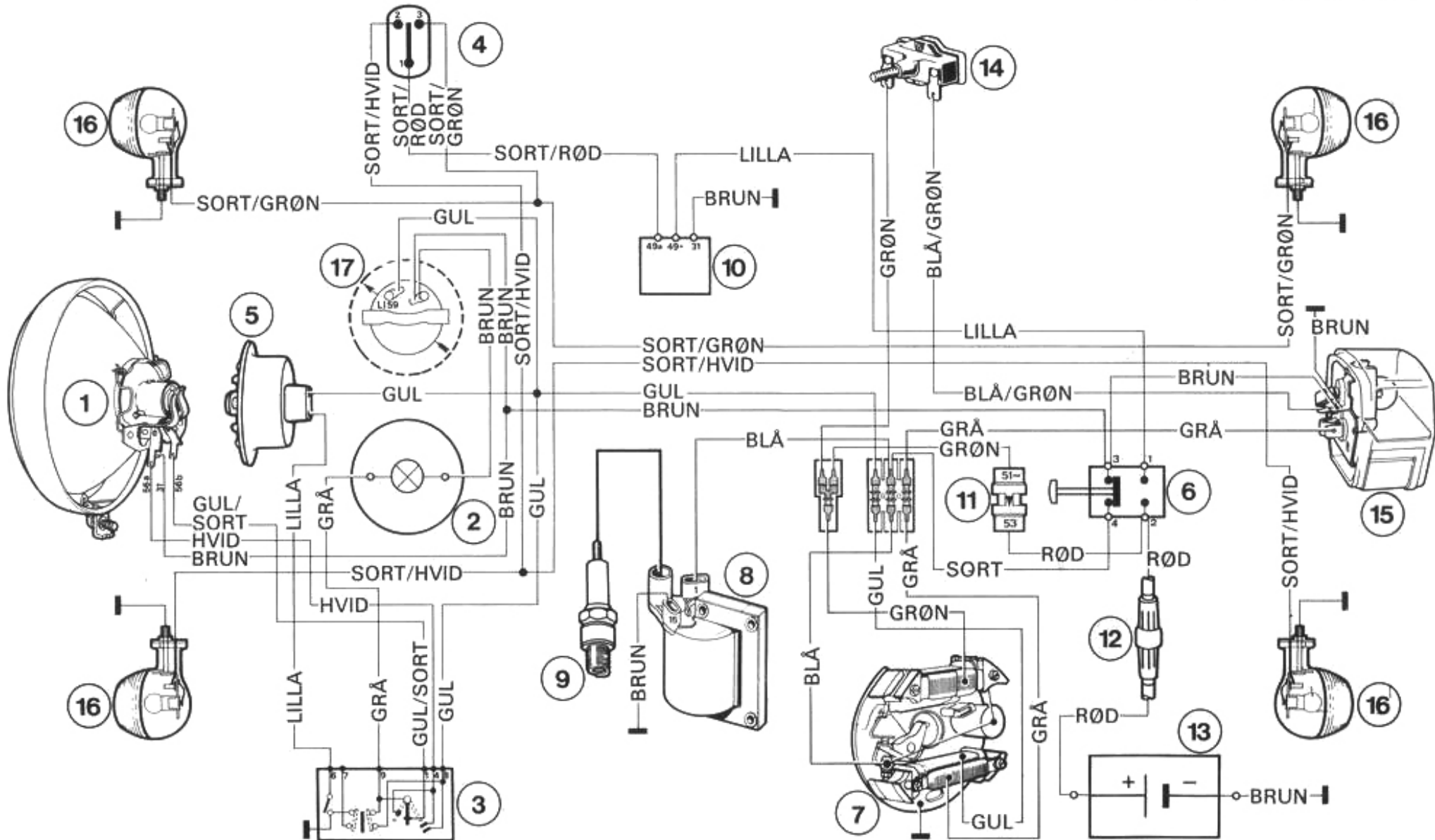

STRØMSKEMA N-SL Monza 2 Gears 1985

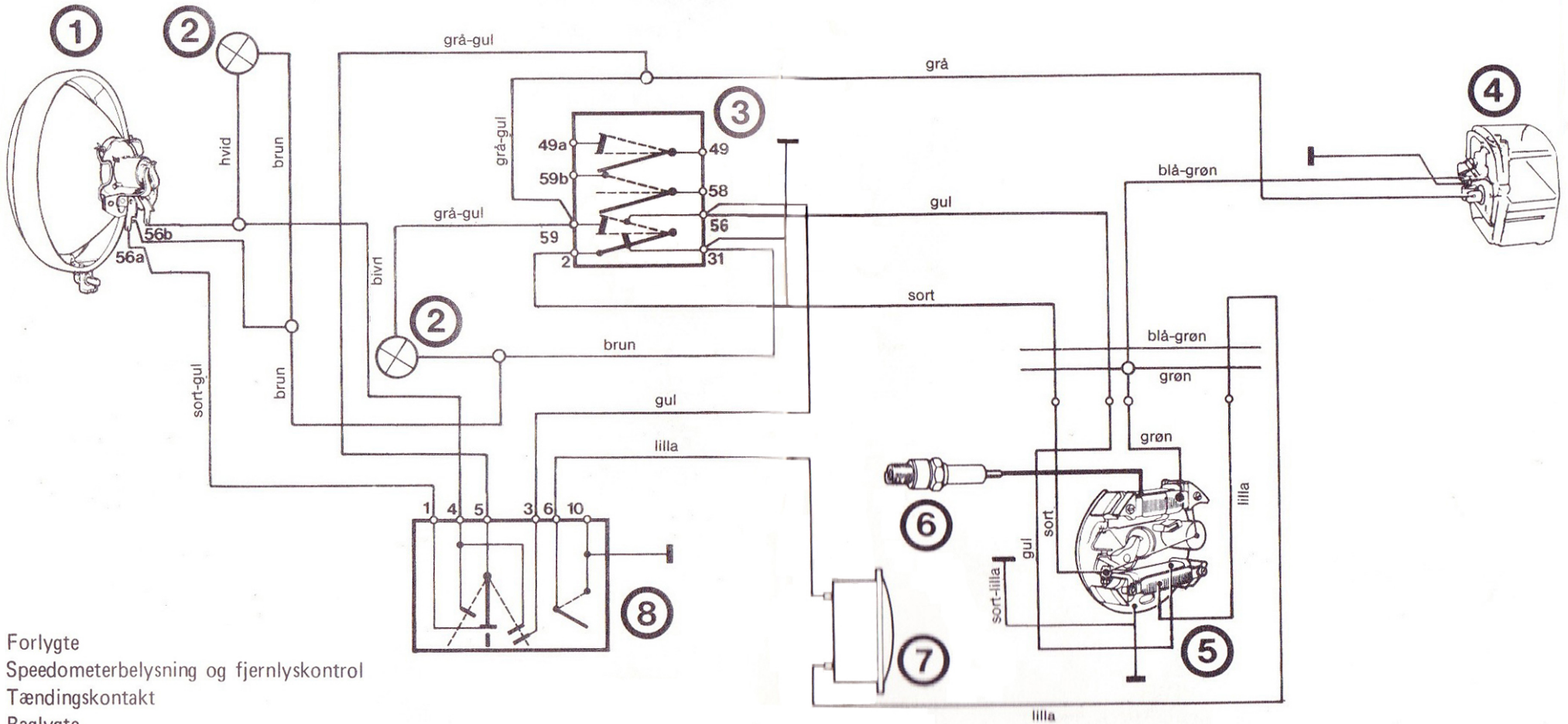

- 1 Forlygte
- 2 Speedometerbelysning og fjernlyskontrol
- 3 Tændingskontakt
- 4 Baglygte
- 5 Svinghjulsmagnet
- 6 Tændrør
- 7 Horn
- 8 Lyskontakt

Puch VZ50 Flagskib

STRØMSKEMA

- 1 Forlygteindsats
- 2 Fjernlyskontrollør pe
- 3 Kombineret lys-, horn- og stopkontakt
- 4 Blinklyskontakt
- 5 Horn
- 6 Svinghjulsmagnet
- 7 Tændrør
- 8 Stoplyskontakt
- 9 Blinkrelæ
- 10 Ladeensretter
- 11 Sikringsholder

- 12 Batteri
- 13 Blinklygter
- 14 Baglygte
- 15 Elektronisk omdrejningstæller

- A Stikforbindelse under benzintank
 B Stikforbindelse i lygtehus
 C Stikforbindelse i lygtehus
 D Samlemuffe ved motorhus
 E Stikforbindelse i værktøjs- og batterirum

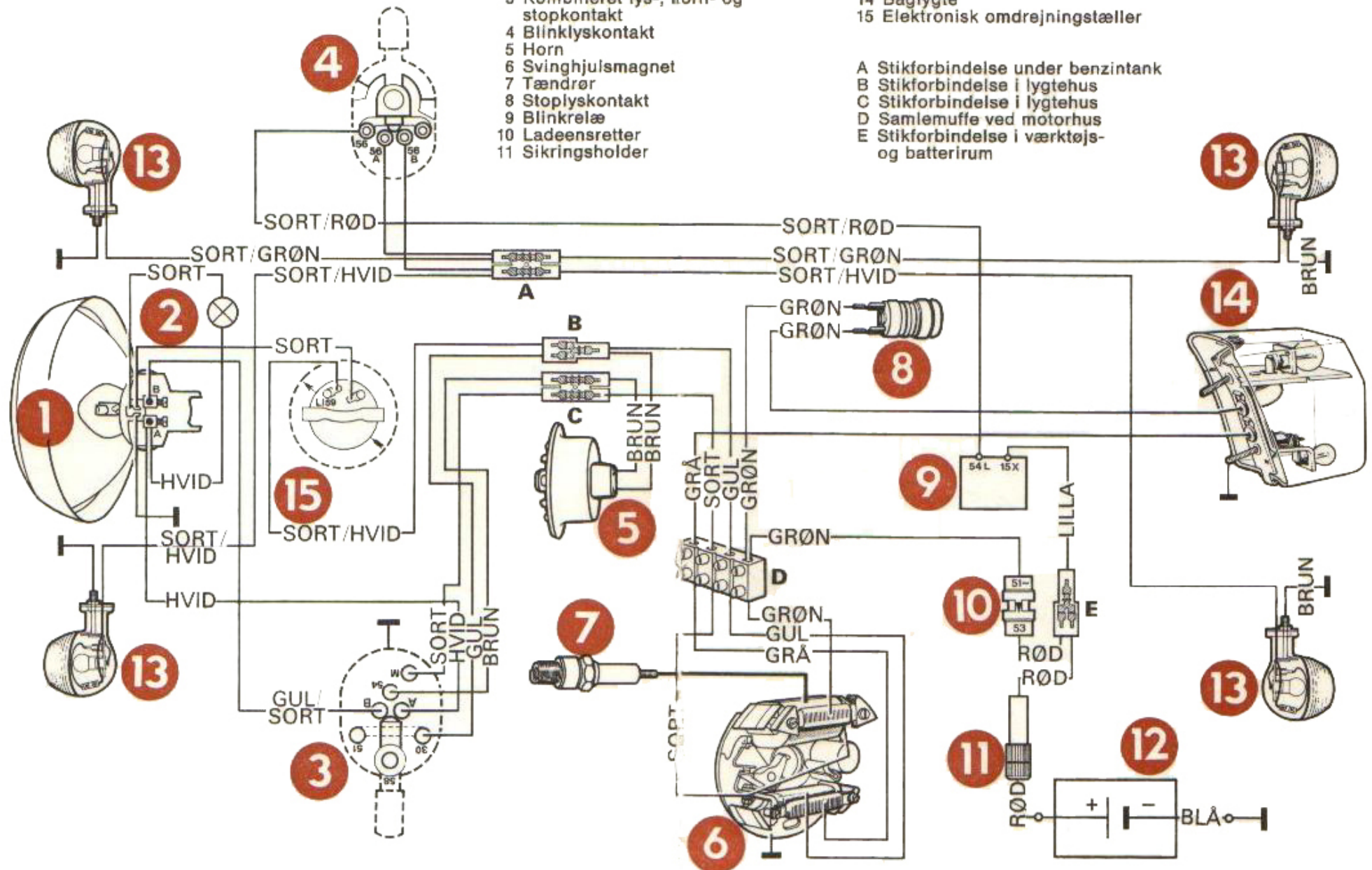

Blink & Lade relæ

I den kommende tid vil der fremkomme forskellige PUCH-knallertmodeller, der er udstyret med en BOKS omfattende en ELEKTRONISK BLINK- OG LADEREGULERING.

Denne boks indeholder:

- en ladeensretter
- en laderegulator
- en anordning så blinklyset kun kan sættes i gang, når motoren er startet
- et blinkrelæ
- et sæt tørrelementer på 1 Ah

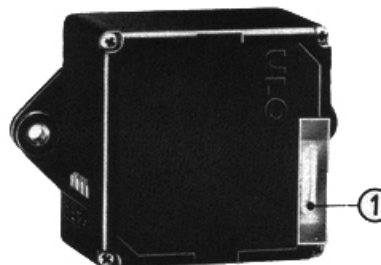

Billede 1

Sidstnævnte tørrelementer forsyner blinklys og horn.

Denne anordning er stort set pasningsfri - der skal i n t e t foretages ved klargøring af knallerten. Skulle tørrelementerne være uden strøm ved udlevering af knallerten, kan de k u n oplades ved hjælp af motoren d.v.s., at motoren skal være i gang i kort tid, hvorefter tørrelementerne er oppe på fuld kapacitet.

NB! Skulle der mod forventning opstå en fejl, der må henføres til selve boksen, er en ombytning k u n mulig, når den i k k e har været åbnet.

Boksen er sikret mod overlast ved hjælp af en 8 A sikring (billede 1/1), der er tilgængelig udefra, efter at ruden er aftaget.

Tilslutning af ledninger til boksen sker ved hjælp af et multistik, således at en forkert tilslutning er udelukket.

Boksens elektriske tilslutning fremgår af nedenstående skema.

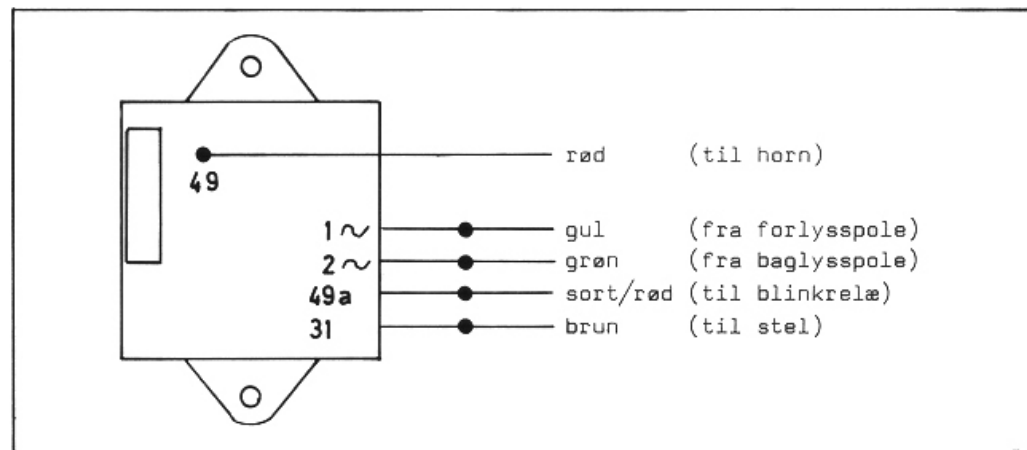

Puch VZ50

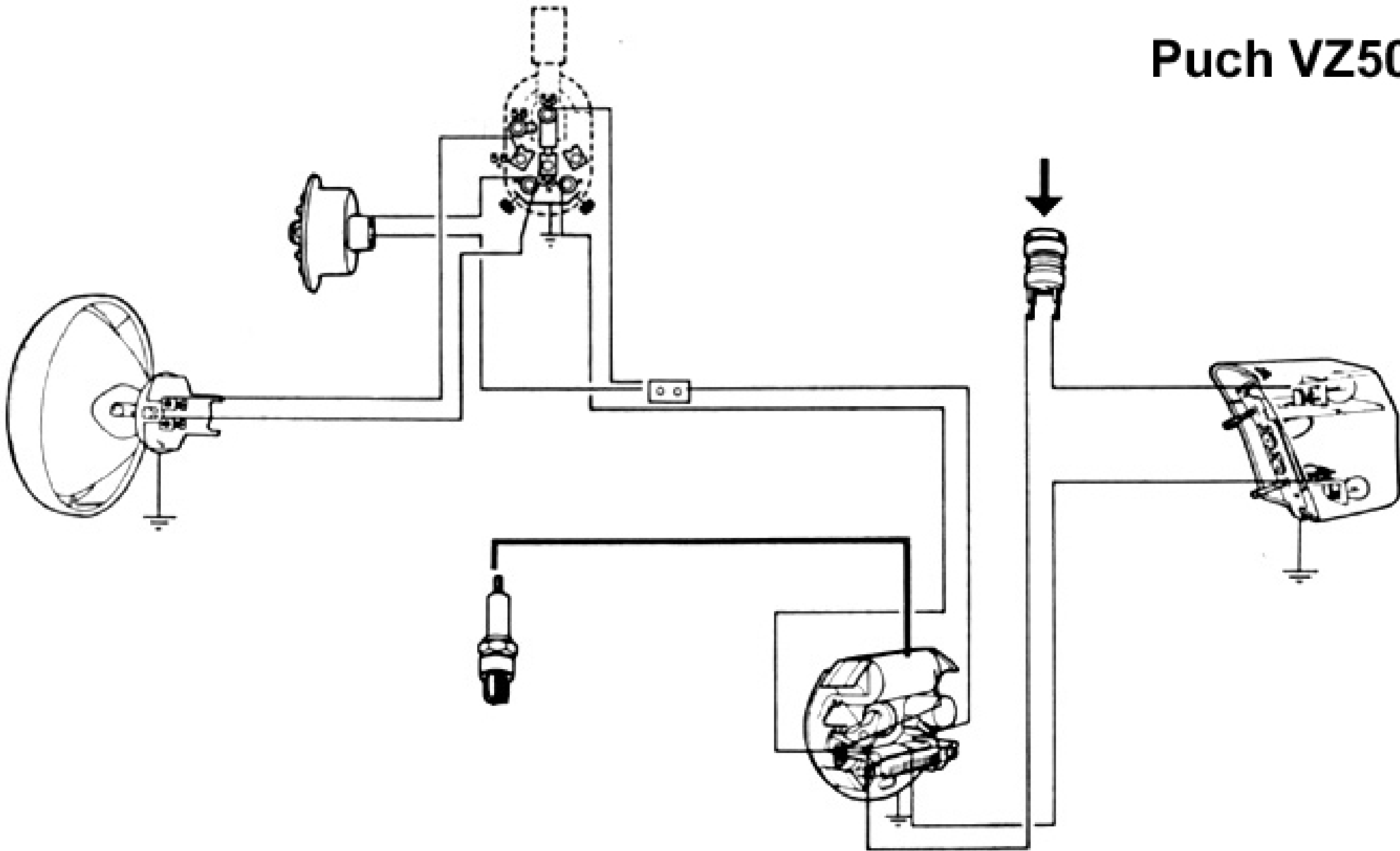

Puch VS50

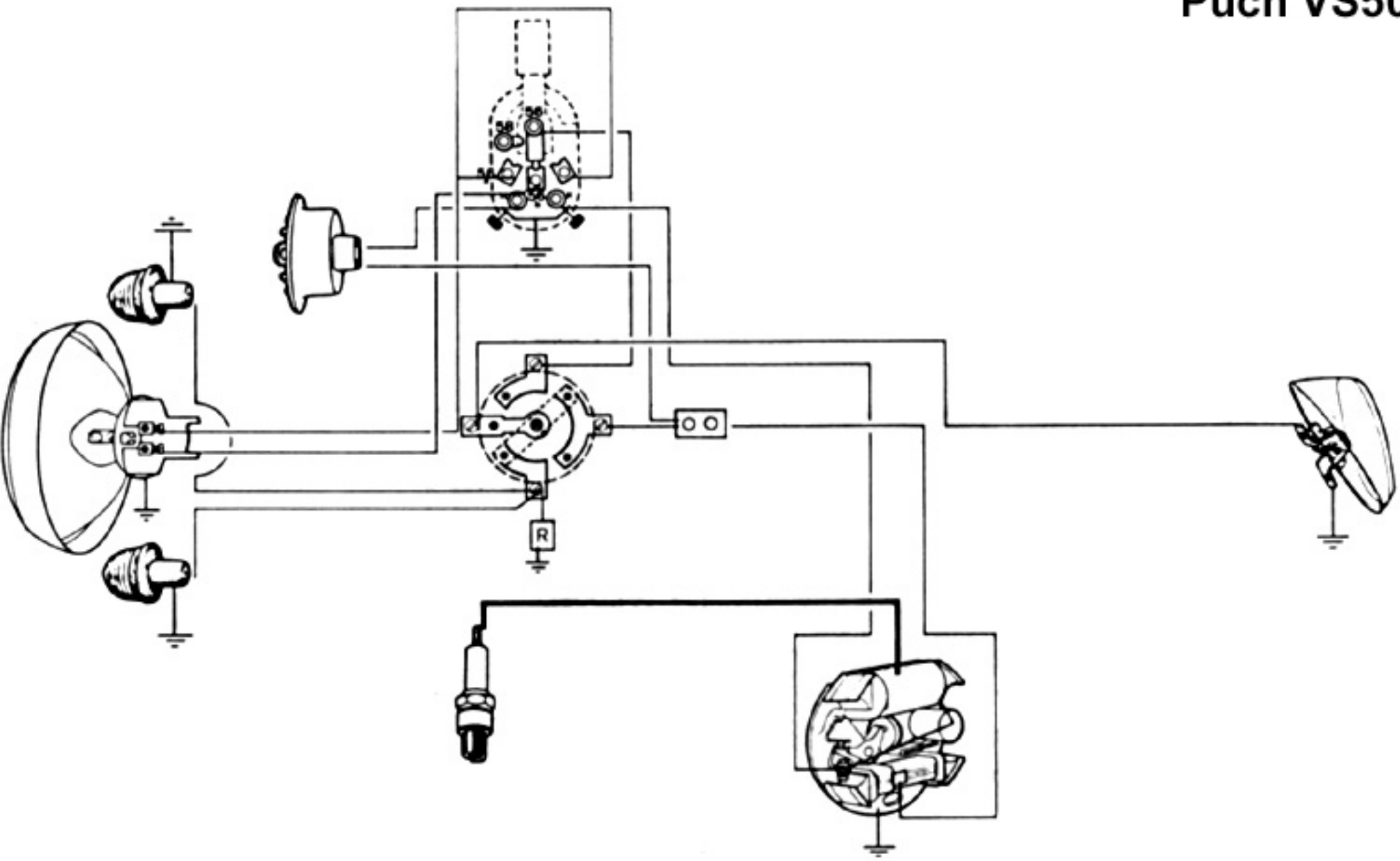

Puch MS med Baglys spole.

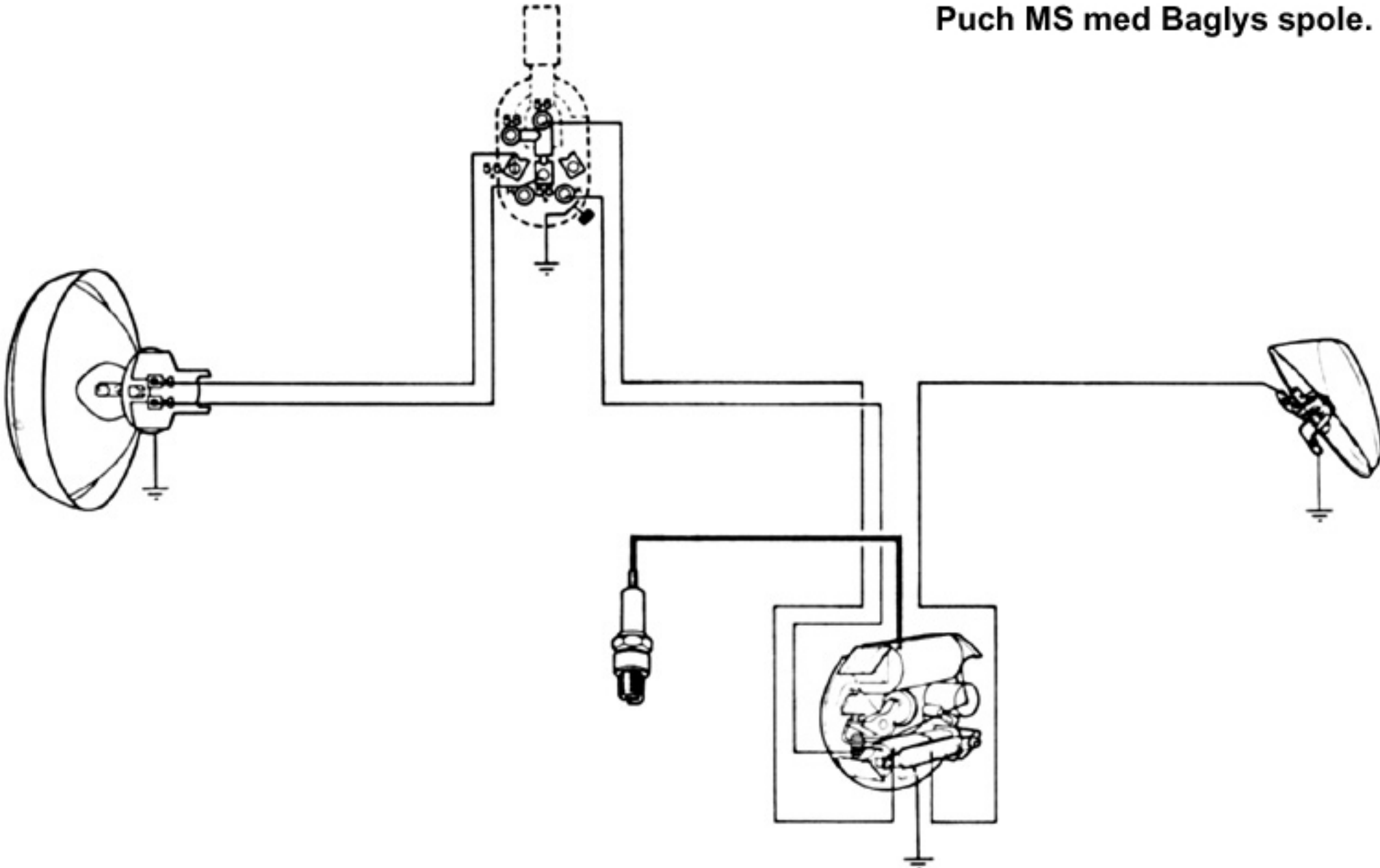

Puch MS uden Baglys spole.

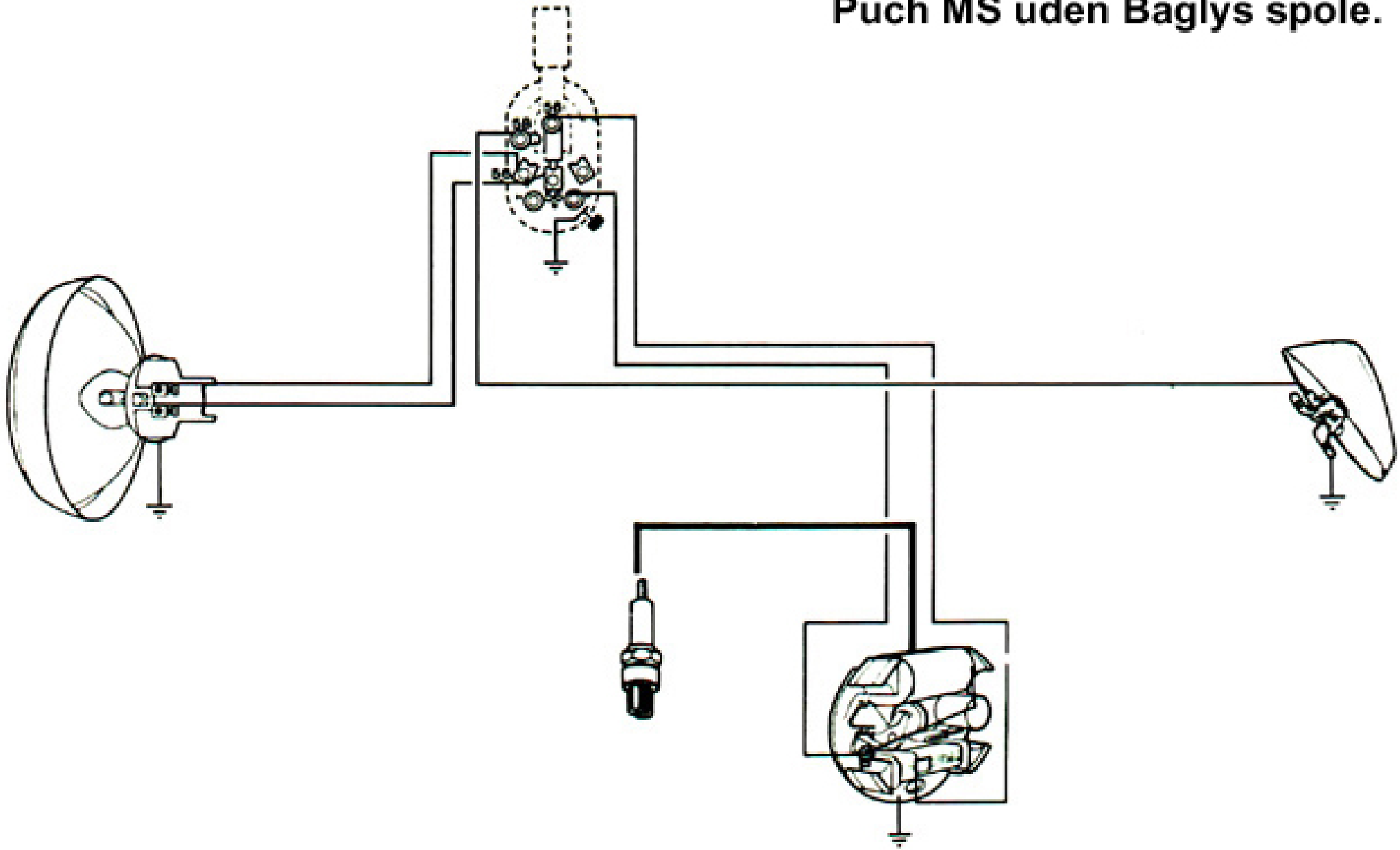

STRØMSKEMA Maxi 2 gear

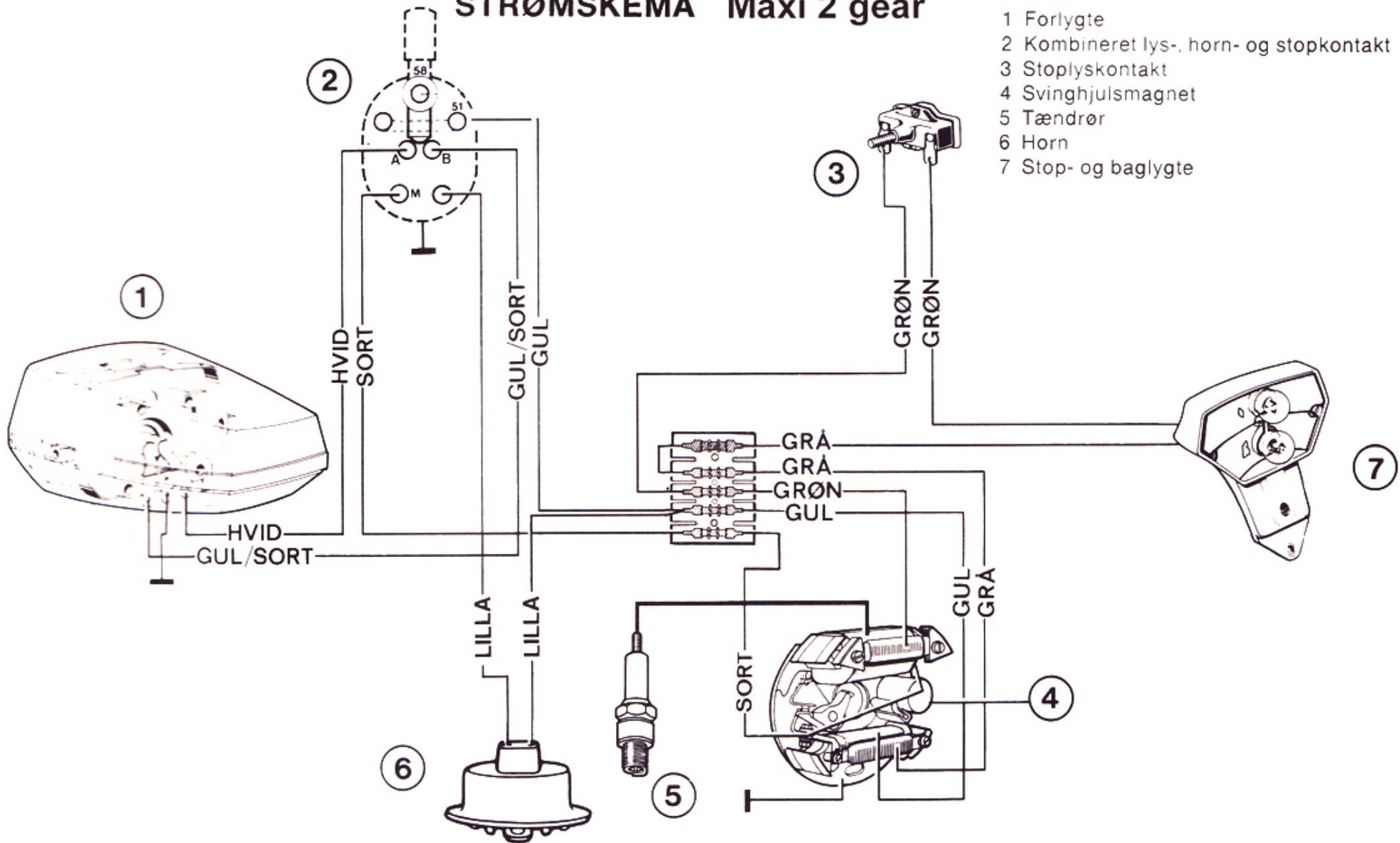

- 1 Forlygte
- 2 Kombineret lys-, horn- og stopkontakt
- 3 Stoplyskontakt
- 4 Svinghjulsmagnet
- 5 Tændrør
- 6 Horn
- 7 Stop- og baglygte

STRØMSKEMA MAXI-1KL

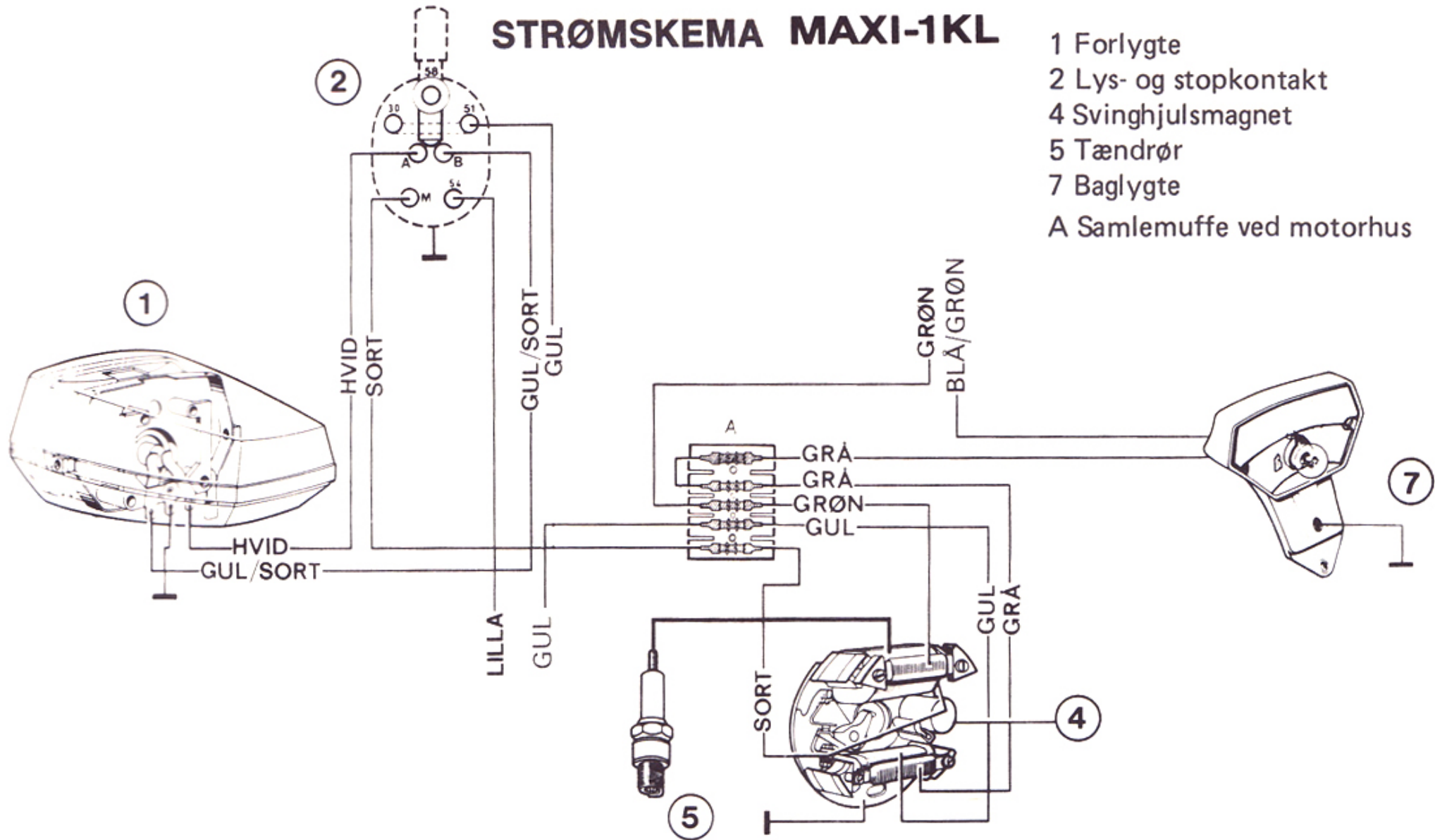

- 1 Forlygte
- 2 Lys- og stopkontakt
- 4 Svinghjulsmagnet
- 5 Tændrør
- 7 Baglygte
- A Samlemuffe ved motorhus

STRØMSKEMA MAXI-1P/1K

