

# Instruktionsbog

Leone Swan





# FORORD

Tillykke med dit køb af en ny Leone scooter.

**Læs denne instruktionsbog omhyggeligt**, inden du begynder at bruge din nye scooter, så du bliver fortrolig med betjeningen af dit nye køretøjs styre- og betjeningslementer, dets egenskaber, muligheder og begrænsninger.

Denne håndbog skal betragtes som en permanent del af din scooter, og bør følge med din scooter, når den sælges.

Denne instruktionsbog indeholder de senest tilgængelige informationer på trykningstidspunktet. Der kan imidlertid være mindre forskelle mellem det aktuelle produkt og illustrationer og tekst i denne instruktionsbog.

Ret til ændringer uden forudgående varsel og forpligtigelse forbeholdes.

Alle rettigheder forbeholdes. Ingen dele af denne instruktionsbog må reproduceres uden forudgående skriftlig tilladelse fra Carl Andersen Motorcykler A/S.

## Indhold

<b>INFORMATION OM SIKKER KØRSEL .....</b>	<b>5</b>
<b>UDPAKNING OG KLARGØRING .....</b>	<b>5</b>
Nr. plade .....	5
Udpakning og samvejledning .....	5
Klargøring af batteri .....	7
Kontrolskema .....	9
<b>DAGLIG SIKKERHEDSKONTROL .....</b>	<b>10</b>
<b>STARTANVISNING .....</b>	<b>11</b>
Fejlsøgning ved startproblemer .....	11
<b>TILKØRSEL .....</b>	<b>12</b>
<b>SPECIFIKATIONER .....</b>	<b>13</b>
Mål og vægt .....	13
Motor .....	13
Chassis .....	13
Dæk tryk .....	13
Pærer .....	13
<b>GENEREL BETJENING OG KOMPONENT PLACERING .....</b>	<b>14</b>
Placering af komponenter .....	14
Instrumentering og advarselsslamper. ....	14
Betjening .....	15
Placering af stel nr. og motor nr. ....	15
El-diagram .....	16
<b>SERVICEINFORMATION .....</b>	<b>17</b>
Reklamationsret .....	17
<b>SERVICESKEMA .....</b>	<b>18</b>
<b>SERVICEVÆRKSTEDER .....</b>	<b>19</b>
<b>SERVICEVÆRKSTEDER .....</b>	<b>20</b>
<b>RESERVEDELSKATALOG .....</b>	<b>21</b>

## INFORMATION OM SIKKER KØRSEL

Det anbefales at man kører maskinen på mindre befærdede områder, indtil man er fortrolig med køreegenskaberne, før man kører ud i tæt trafik.

Lån aldrig maskinen ud til en ukyndig, da mange ulykker opstår pga. kørerens manglende rutine.

Kør aldrig efter indtagelse af alkohol, medicin eller andet som kan nedsætte køresikkerheden.

Respekter trafikregler og skilte. Følg loven mht. kørekort og forsikring.

Brug altid styrhjelme, handsker og andet egnet sikkerhedsudstyr.

Kontroller maskinen jf. denne manual.

## UDPAKNING OG KLARGØRING

Inden du tager din nye scooter i brug, er det vigtigt at du følger denne vejledning og sikrer dig at alt er i sikkerhedsmæssig forsvarlig stand. Hvis du er i tvivl om et eller flere af punkterne i denne vejledning, bør du søge råd hos dit Leone serviceværksted og evt. lade dem sørge for klargøringen af scooteren.

OBS: I første tankfuld benzin tilsættes 25ml (2,5%) 2 takts olie for hver liter benzin. Dette er vigtigt for at sikre korrekt tilkøring af motoren og for at undgå skader på cylinder og stempel.

### ***Nr. plade***

Alle knallerter der bruges på offentlig vej skal registreres og forsynes med en nr. plade. Nr. pladen købes hos SKAT. **Husk at nr. pladen skal hentes senest en uge efter du har købt scooteren.**

Følgende dokumenter skal bruges til udlevering af nr. plade

- Underskrevet typegodkendelse (udleveres sammen med scooteren)
- Forsikringsbevis fra dit forsikringselskab (Ansvars forsikring er lovpligtig, og kasko forsikring er frivillig)
- Anmeldelse til registrering af motorkøretøjer (fås hos SKAT)

### ***Udpakning og samlevejledning***

**1.** Fjern de hvide bånd og løft kassen af  
OBS: Kontroller at stel nr. på typegodkendelsen stemmer overens med stel nr. på scooteren.



**2.** Fjern flamingo over styr og sæde.  
Bemærk at sidespejlene ligger i flamingokassen på sædet



**3.** Fjern plastic og øvrigt indpakningsmateriale og placer scooteren på central støttefoden. OBS: Pas på ikke at ridse hvis du bruger en kniv



**4.** Klargør batteriet (ligger under sædet) som beskrevet under afsnittet ”Klargøring af batteri” og placer det i batterikassen (1) under måtten



**5.** Fold en gummimåtte (1) (ligger under sædet) og placer som vist så batteriet ligger fast

**6.** Monter rød ledning (2) til plus og sort ledning (3) til minus og beskyt polerne med fedt eller vaseline



**7.** Læg gummimåtten på plads og monter beskyttelsespladen (1) (ligger under sædet) over stel nummeret



**8.** Monter de 2 sidespejle – venstre sidespejl drejes med urets retning og højre drejes mod urets retning. Spænd møtrikken når spejlene sidder i den rigtige position



**9.** Monter bagbremse kablet på bremsearmen og juster bremsen (baghjulet skal kunne løbe frit og der skal være 2-3 mm frigang målt på bremsegrebet)



**10.** Fyld 2 takts olie (1) og benzin (2) på. OBS: I første tank benzin skal der iblandes 25ml 2 takts olie pr. liter benzin (2,5%).



**11.** Monter nr. pladen på bagskærmen – brug evt. det medfølgende beslag der ligger under sædet.

**12.** Følg punkterne i afsnittet ”Kontrolskema”.

**13.** Din scooter er nu klar og klar til

## Klargøring af batteri

**⚠ ADVARSEL** Syrebeholderen indeholder syre der er stærkt ætsende. Brug altid beskyttelsesbriller og handsker når du klargør et batteri. Ved kontakt med huden skylles med rigeligt vand. Ved kontakt med øjnene skylles med rigeligt vand og søg straks læge. Ved indtagelse drik vand eller mælk og søg straks læge.

1. Pak batteriet ud og fjern forseglingen (A) der dækker påfyldningshullerne (B)

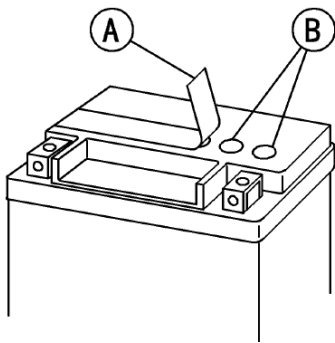

2. Pak Syrebeholderen (B) ud og fjern kappen (A), denne skal bruges til at forsegle batteriet senere. Syrebeholderen må IKKE skilles ad.

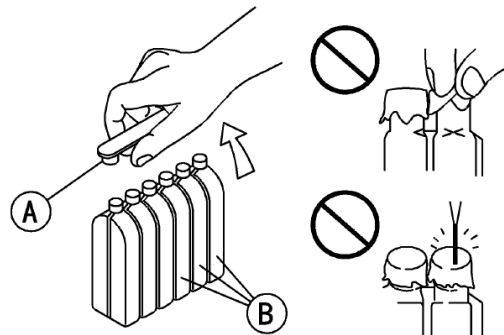

**3.** Placer syrebeholderen ovenpå batteriet og pres ned for at bryde forseglingen.

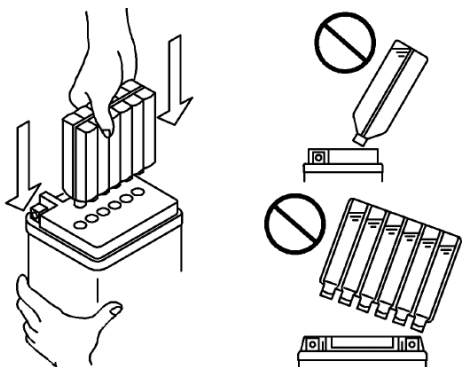

**4.** Syren løber ned i batteriet og der kan ses luftbobler (A). Hvis syren ikke løber bankes let med hånden (B) ovenpå beholderen. Det er vigtigt at alt syren løber over i batteriet.

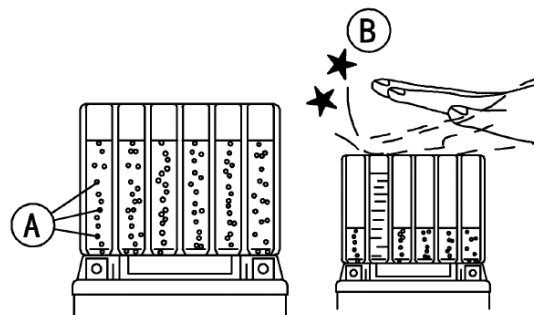

**5.** Lad batteriet hvile i 60 min. INDEN du forsegler det med kappen (A) fra syrebeholderen.

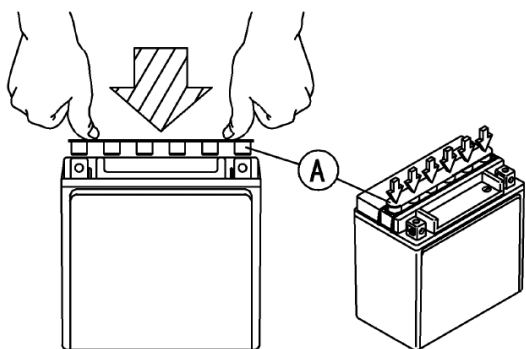

**6.** Lad batteriet op med en egnet lader. Det anbefales at bruge en intelligent lader der selv kan styre lade processen og indikere når batteriet er klart. Hvis du bruger en almindelig lader tager det mellem 30 min og 3 timer at oplade batteriet helt. Det er vigtigt at batteriet første gang lades helt op inden du monterer det på scooteren.

**7.** Efter endt opladning skal batteriet hvile i 30 min.

**8.** Monter batteriet som beskrevet i pkt. 5 og 6 under afsnittet ”Udpakning og klargøring”

OBS: For optimal levetid på dit batteri bør du fjerne den sorte ledning (-) og vedligeholdelses lade det min. en gang om måneden hvis du ikke kører på scooteren.



## **Kontrolskema**

Gennemgå nedenstående punkter for at sikre at din scooter fungerer korrekt. Hvis du er i tvivl om hvordan du udfører nogle af disse kontroller/justeringer bør du få dit service værksted til at hjælpe dig.

### **Olie, væsker og smøremidler**

- Smør alle bevægelige dele med egnet fedt
- Beskyt alle elektriske stik med egnet fedt/vaseline
- 2 takts olie - efter fyld hvis nødvendigt og kontroller olie slanger
- VIGTIGT i første tank benzin tilsættes 25ml (2,5%) 2 takts olie for hver liter benzin
- Gear olie - efter fyld hvis nødvendigt
- Bremsevæske - efter fyld hvis nødvendigt
- Benzin - efter fyld hvis nødvendigt og kontroller benzin slanger

### **Bremser**

- Hydraulisk bremse - Kontroller bremseslanger og samlinger
- Kabeltrukket bremse - Kontroller og juster kabel.
- Afrens bremseskive med bremse rens
- Test bremsernes funktion

### **El og lys**

- Kontroller funktion af: forlys, baglys, bremselys, blinklys, horn, positionslys, instrumentering og advarsels lamper

### **Justering og tilspænding**

- Kontroller kronrørslejer for slør/funktion og juster hvis nødvendigt
- Kontroller hjullejer
- Kontroller at alle bolte, aksler, møtrikker og lignende er korrekt tilspændte
- Kontroller dæktryk og juster hvis nødvendigt

### **Test kørsel**

- Motor - Start motoren (se under afsnittet "*Startanvisning*") og lyt efter om den lyder og fungerer korrekt
- Køreegenskaber - kontroller at scooteren bremses og styrer korrekt
- Efter endt test kørsel kontrolleres for lækager af benzin, olie og bremsevæske

## DAGLIG SIKKERHEDSKONTROL

Kontrollér nedenstående hver dag inden du kører. Det kræver et minimum af tid og hvis det gøres til en vane at udføre disse kontroller, vil det hjælpe dig til en mere sikker og pålidelig kørsel. Hvis der konstateres uregelmæssigheder under disse kontroller, skal du kontakte et kvalificeret værksted ang. hvilken handling, der er nødvendig for at bringe køretøjet tilbage til sikker brugstilstand.

Brændstof	Tilstrækkeligt brændstof i tanken, ingen lækage
2-Taktsolie	Kontroller visuelt olieniveauet i olietanken og sikre dig at der er tilstrækkeligt olie på
Dæk	Dæktryk (i kold tilstand). Kontroller for snit, revner, beskadigelse og slitage. Kontroller for fastsiddende sten eller andre fremmedlegemer i dækmønsteret.
Luftfilterelement	Kontroller for snavs, og rengør eller udskift efter Behov.
Møtrikker,bolte,fastgørelsesmidler	Kontroller, at styretøj og affjedringskomponenter, aksler og alle betjeningsgreb sidder ordentligt fast.
Bremser	Kontroller for bremseeffekt (under prøvekørsel). Bremsegrebenes frispil – mm
Gas håndtag	Gashåndtagets frispil mm. Gashåndtaget går tilbage til tomgangsposition, når det slippes.
Bagerste slutdrev og olieniveau	Ingen olielækage
Lygter	Forly, bagly, bremselys, blinklys og advarsels lamper virker korrekt
Beskyttelsestøj	Føreren skal bære en hjelm, handsker og passende beskyttelsestøj,

OBS: Advarselslamperne (pærerne) i instrument panelet kan sprænge og medføre at du ikke bliver advaret om f.eks. lavt olie niveau. Kontroller derfor altid visuelt niveauet for 2-takstolien inden start for at sikre at der er tilstrækkeligt olie på.

## **STARTANVISNING**

Ved koldstart:

- Drej nøglen til position "ON".
- Giv ingen gas
- Hold et bremsegreb inde mens du trykker på starteren. OBS: Start knappen må ikke holdes inde mere end et par sekunder ved hvert startforsøg. Man kan også starte ved at sætte scooteren på centralstøttebenet og træde på kickstarteren. Sidstnævnte bør benyttes efter længere tids stilstand.
- Lad scooteren stå i tomgang nogle minutter for at opnå en vis arbejdstemperatur.
- Tag scooteren ned fra centralstøttebenet inden du sætter dig op og kører.

Ved varmstart:

- Drej nøglen til position "ON".
- Giv lidt gas
- Hold et bremsegreb inde eller sæt scooteren op på centralstøttebenet, tryk på starteren og slæk gassen igen.
- Slip bremsegrebet og tag scooteren ned fra centralstøttebenet inden du sætter dig op og kører.

OBS: Sæt dig ikke op på scooteren mens den står på centralstøttebenet da dette kan medføre skader på scooteren.

### ***Fejlsøgning ved startproblemer***

- Kontroller at du har fulgt startproceduren
- Kontroller at der er benzin på
- Tag tændrøret ud og kontroller om elektroden er tør eller fugtig
  - Ved tør elektrode: kontroller hvorfor scooteren ikke får benzin
  - Ved fugtig elektrode: Tør tændrøret og kontroller gnisten ved at træde på kickstarteren, mens tændrøret ligger løst mod cylinderen med tændrørshætten på. Kommer der gnist, så følg start anvisningen igen og gør et nyt startforsøg. Hvis ikke så tag scooteren med til et egnet værksted.

## TILKØRSEL

Når din scooter er ny bør du behandle den ekstra skånsomt. Undgå derfor at give fuld gas lige efter start. Lad gerne motoren gå lidt i tomgang for at opnå en vis arbejdstemperatur før du kører.

Vær omhyggelig med at anvende korrekt brændstof og 2-taktsolie - 95 oktan blyfri og en god 2-takts olie, Leone anbefaler *Motorex scooter 2T* (kan købes hos serviceværkstederne) eller *Motex 2T-X* (kan købes hos Jem og Fix).

En omhyggelig tilkørselsperiode er afgørende for god funktion og giver længere levetid for maskinen. Man bør derfor overholde flg. Kriterier:

- |               |  |
|---------------|--|
| 0-100 km:     | Under de første 100 km køres i et moderat tempo (max 80% af maskinens top hastighed) og bremserne anvendes med forsigtighed. Undgå pludselige eller langvarige nedbremsninger. |
| 100-500 km:   | Kør ikke med en hastighed på over 80% af maskinens top hastighed. Kør med varieret hastighed og undgå lange stræk med konstant hastighed.                                      |
| Efter 500 km: | Hastigheden øges gradvist.   |

### OBS:

- I første tankfuld benzin tilsættes 25ml (0,25 dl.) 2 takts olie for hver liter benzin. Dette er vigtigt for at sikre korrekt tilkøring af motoren og for at undgå skader på cylinder og stempel.
- Begynd ikke at køre eller gase motoren op lige efter du har startet den, selvom motoren allerede er varm.
- Det er vigtigt at foretage alle eftersyn som beskrevet i denne håndbog.

## SPECIFIKATIONER

### *Mål og vægt*

Længde	1680mm.
Bredde	600mm.
Højde	1090mm.
Egenvægt	75 kg.
Hjul, for	3,5" – 10 alu fælg
Hjul, bag	3,5" – 10 alu fælg
Max last	155 kg
Benzintank, indhold	3,7 L
Top fart	30 km/t

### *Motor*

Type	2T
Cylinder volumen	49 ccm
Start	Kick og elstart
Tænding	elektronisk
Tændrør	NGK BR8HSA
Batteri	12V, 3A
Transmission	Automatisk(C.V.T system)
Brændstof	Blyfri 95 OKT.
Motorolie/2 takts olie	Motorex scooter 2T (kan købes hos serviceværkstederne) eller Motex 2T-X (kan købes hos Jem og Fix)
Gear olie	Motorex ZX Scooter Hypoid SAE 80W/90

### *Chassis*

Bremse, for	Hydraulisk skive
Bremse, bag	Tromle
Fordæk	10x3/10x2,5
Bagdæk	10x3/10x2,5
Affjedring for	Teleskobgaffel
Affjedring bag	svinggaffel med 1 dæmperben
Transmission	Automatisk CVT-gearkasse med centrifugalkobling og remtræk

### *Dæk tryk*

For	2,5 Bar
Bag	2,5 Bar

### *Pærer*

Forlygte	12V 35/35W
Baglygte/bremselys/nr. plade lys	12V P21/5W
Positionslys for	12V 5W
Blinklys	12V R10W

## GENEREL BETJENING OG KOMPONENT PLACERING

### Placering af komponenter

1. Bagbremse greb
2. Venstre styr kontakter
3. Instrumentering
4. Højre styr kontakter
5. Forbremse greb
6. Gas håndtag
7. Tændingslås
8. Batteri rum
9. Sæde lås
10. Side støttestof
11. Central støttestof
12. Kick starter
13. Luftfilter
14. Bagagebærer
15. Bagagerum
16. Hjelm krog



### Instrumentering og advarselsslamper.

1. Benzinmåler
2. Speedometer
3. Advarsel lampe for 2T olie  
OBS: KONTROLLER ALTID  
OLIENIVEAU VISUELT FØR  
DU KØRER.
4. Odometer
5. Blink indicator
6. Langt lys indicator

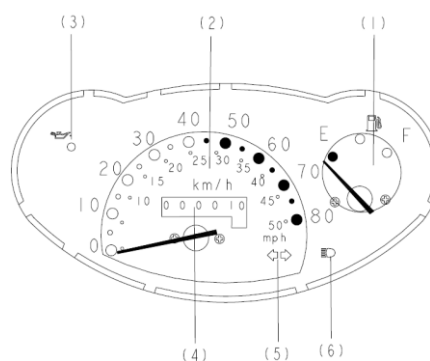

## Betjening

Højre styrkontakt.

1. Lyskontakt – Lys, positionslys, slukket
2. Startknap –  
OBS: MÅ HØJEST AKTIVERES I 3 SEKUNDER

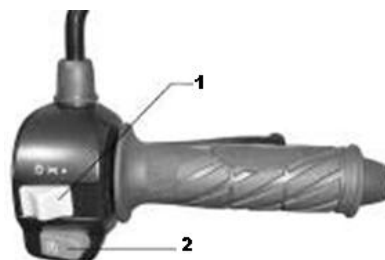

Venstre styrkontakt

1. Skift mellem kort og langt lys
2. aktivering/deaktivering af blinklys
3. Horn



## Placering af stel nr. og motor nr.

1. Stel nr. er placeret på foreste stelrør bag afdæknings pladen.
2. Identifikationspladen er placeret under sædet
3. Motor nr. er placeret på motorblokken



# El-diagram

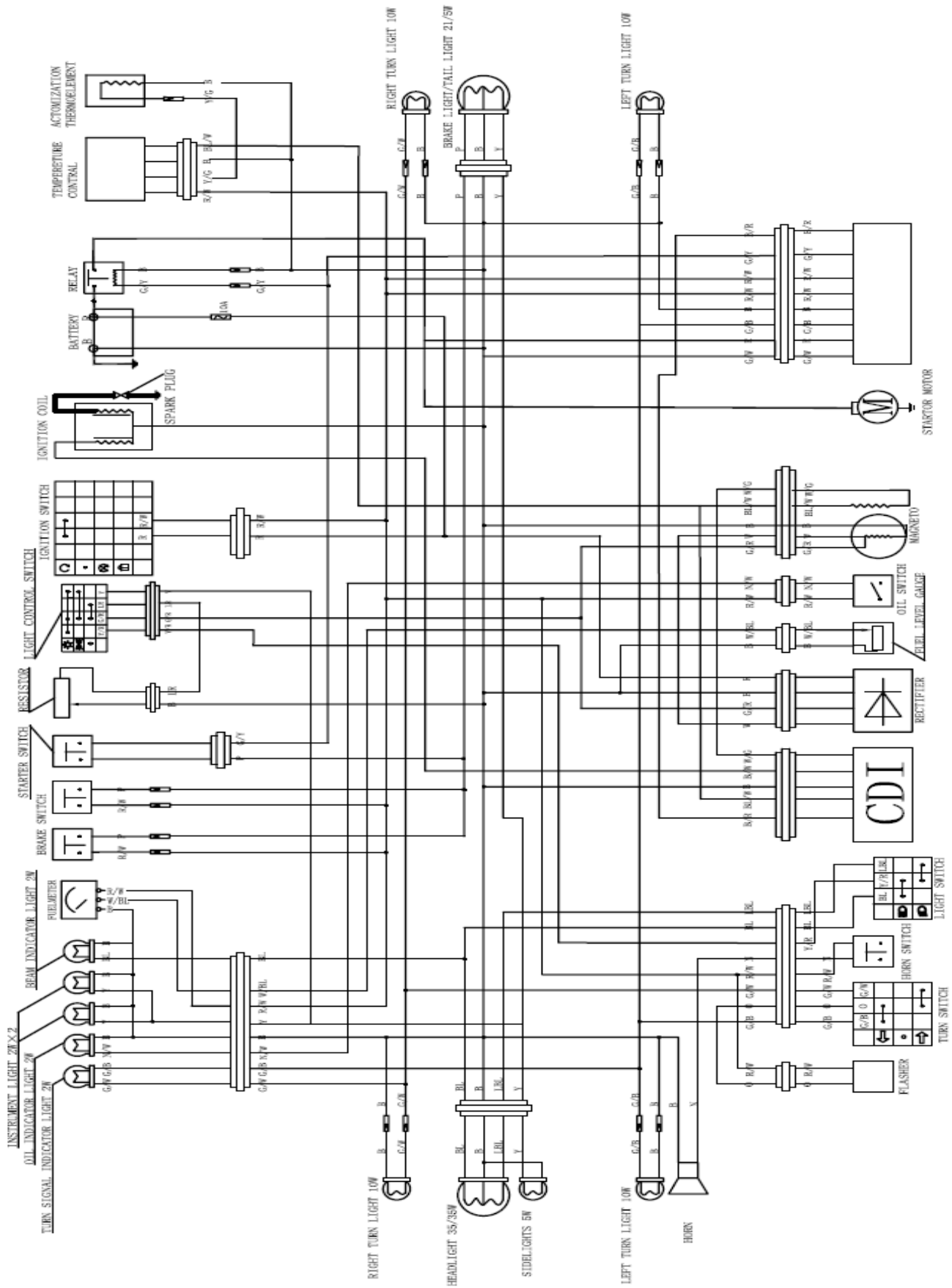



## SERVICEINFORMATION

### **Reklamationsret**

Der gives 24 mdr. reklamationsret på scooteren ved privat brug iht. Købeloven.

For at opretholde reklamationsretten skal følgende overholdes:

Ved konstatering at materiale- og fabrikationsfejl skal brug af scooteren ophøre indtil fejlen er afhjulpet.

Udfyldt og stemplet servicehæfte skal fremvises til serviceværkstedet ved service eller reklamation.

Omkostninger til transport, rejse, ophold og andre indirekte omkostninger er ikke omfattet af ovennævnte reklamationsret.

Forbrugeren gøres opmærksom på at alle dele af aluminium, metal og lakerede dele såvel som forkromede, samt ubeskyttede stik og el-komponenter er specielt udsatte for korrosionsangreb, hvorfor ekstra vedligeholdelse er nødvendig for at skader undgås. Det anbefales derfor, at disse dele afvaskes/renses hyppigt og korrosion beskyttes.

### **Reklamationsretten bortfalder:**

- Hvis foreskrevne serviceintervaller ikke overholdes.
- Der er foretaget konstruktive ændringer på køretøjet.
- Der er ændret på motorens ydelse.
- Hvis der er brugt ikke originale reserve- dele eller sliddele
- Ved brug af ikke autoriseret service værksted til reparation eller service.
- Køretøjet bliver brugt til konkurrence, motorløb eller under konkurrence lignende forhold.

### **Reklamationsretten omfatter ikke:**

Sliddele, herunder men ikke begrænset til:

Tændrør, filtre, remme, variomatik ruller, dæk, batteri, kabler, pærer, koblingsplader, bremsebelægninger m.v.

# SERVICESKEMA

## Leone Swan



Serviceskema og checkliste

Stel nr:	Reg. Nr.	Km:
----------	----------	-----

Frekvens	Odometer (km)						
	300	2000	4000	6000	8000	10000	12000
<b>Motor</b>							
Luftfilter	I <input type="checkbox"/>	I <input type="checkbox"/>	I,R <input type="checkbox"/>	I <input type="checkbox"/>	U <input type="checkbox"/>	I <input type="checkbox"/>	I,R <input type="checkbox"/>
Tændrør	I <input type="checkbox"/>	U <input type="checkbox"/>	U <input type="checkbox"/>	U <input type="checkbox"/>	U <input type="checkbox"/>	U <input type="checkbox"/>	U <input type="checkbox"/>
Karburator	I <input type="checkbox"/>	I,R <input type="checkbox"/>	I,R <input type="checkbox"/>	I,R <input type="checkbox"/>	I,R <input type="checkbox"/>	I,R <input type="checkbox"/>	I,R <input type="checkbox"/>
Brændstoffilter	I <input type="checkbox"/>	I,R <input type="checkbox"/>	U <input type="checkbox"/>	I,R <input type="checkbox"/>	U <input type="checkbox"/>	I,R <input type="checkbox"/>	U <input type="checkbox"/>
Olietank filter	U <input type="checkbox"/>	U <input type="checkbox"/>	U <input type="checkbox"/>	U <input type="checkbox"/>	U <input type="checkbox"/>	U <input type="checkbox"/>	U <input type="checkbox"/>
Brændstofslinger	I <input type="checkbox"/>	I <input type="checkbox"/>	I <input type="checkbox"/>	U <input type="checkbox"/>	I <input type="checkbox"/>	I <input type="checkbox"/>	U <input type="checkbox"/>
Gear olie	I <input type="checkbox"/>	U <input type="checkbox"/>	U <input type="checkbox"/>	U <input type="checkbox"/>	U <input type="checkbox"/>	U <input type="checkbox"/>	U <input type="checkbox"/>
Driv bælte	I <input type="checkbox"/>	I <input type="checkbox"/>	I <input type="checkbox"/>	U <input type="checkbox"/>	I <input type="checkbox"/>	I <input type="checkbox"/>	U <input type="checkbox"/>
Gas greb	I,J <input type="checkbox"/>	I,J <input type="checkbox"/>	I,J <input type="checkbox"/>	I,J <input type="checkbox"/>	I,J <input type="checkbox"/>	I,J <input type="checkbox"/>	I,J <input type="checkbox"/>
Starter kobling		I <input type="checkbox"/>		I <input type="checkbox"/>		I <input type="checkbox"/>	
Tomgangshastighed	I <input type="checkbox"/>	I <input type="checkbox"/>	I <input type="checkbox"/>	I <input type="checkbox"/>	I <input type="checkbox"/>	I <input type="checkbox"/>	I <input type="checkbox"/>
<b>Chassis</b>							
Bremseklodser/bakker	I <input type="checkbox"/>	I <input type="checkbox"/>	I <input type="checkbox"/>	I <input type="checkbox"/>	I <input type="checkbox"/>	I <input type="checkbox"/>	I <input type="checkbox"/>
Bremsekaliber	I <input type="checkbox"/>		I <input type="checkbox"/>		I <input type="checkbox"/>		I <input type="checkbox"/>
Bremse master	I <input type="checkbox"/>		I <input type="checkbox"/>		I <input type="checkbox"/>		I <input type="checkbox"/>
Bremsevæske	I <input type="checkbox"/>	I <input type="checkbox"/>	I <input type="checkbox"/>	I <input type="checkbox"/>	I <input type="checkbox"/>	I <input type="checkbox"/>	U <input type="checkbox"/>
Styrtøj	I <input type="checkbox"/>	I <input type="checkbox"/>	I <input type="checkbox"/>	I <input type="checkbox"/>	I <input type="checkbox"/>	I <input type="checkbox"/>	I <input type="checkbox"/>
Hjullejer	I <input type="checkbox"/>	I <input type="checkbox"/>	I <input type="checkbox"/>	I <input type="checkbox"/>	I <input type="checkbox"/>	I <input type="checkbox"/>	I <input type="checkbox"/>
Efterspænding	T <input type="checkbox"/>	T <input type="checkbox"/>	T <input type="checkbox"/>	T <input type="checkbox"/>	T <input type="checkbox"/>	T <input type="checkbox"/>	T <input type="checkbox"/>
Bevægelige dele	I <input type="checkbox"/>	I <input type="checkbox"/>	I <input type="checkbox"/>	I <input type="checkbox"/>	I <input type="checkbox"/>	I <input type="checkbox"/>	I <input type="checkbox"/>
Kontakter, stik og ledningsnet	I <input type="checkbox"/>		I <input type="checkbox"/>		I <input type="checkbox"/>		I <input type="checkbox"/>
Dæk	I <input type="checkbox"/>	I <input type="checkbox"/>	I <input type="checkbox"/>	I <input type="checkbox"/>	I <input type="checkbox"/>	I <input type="checkbox"/>	I <input type="checkbox"/>
Batteri	I <input type="checkbox"/>	I <input type="checkbox"/>	I <input type="checkbox"/>	I <input type="checkbox"/>	I <input type="checkbox"/>	I <input type="checkbox"/>	I <input type="checkbox"/>

\* J: Justering R: Rengøring U: Udskiftning T: Tilspænding I: Inspektion, incl. Rengøring, smøring, reparation eller udskiftning om nødvendigt.

\* Ved kørsel i fugtige omgivelser eller støvede områder bør man servicere køretøjet oftere.

## SERVICEVÆRKSTEDER

Forhandler	Adresse	Post nr. og by	Tlf
Jon`s Multi Service	Karl Olsens vej 6	3100 Hornbæk	26117075
BMS	Pluggegårdsvej 11, Nyker	3700 Rønne	51180068
P.C.Motorcykler	Elisagårdsvej 6	4000 Roskilde	46354719
Buchbergs MC	Holbækvej 72	4200 Slagelse	58266019
SRC Cykelcentret	Tårnborghøjvej 2	4220 Korsør	58351919
PH Speed	Tåstruphøj 17	4300 Holbæk	59462636
IN Motorcykler	Hovedvejen 75, Rorup	4320 Lejre	40583541
Westside Racing	Møllevej 14	4460 Snertinge	59291301
2 Hjulscentret	Jupitervej 7	4500 Nykøbing S	59310018
Hovby MC Service	Hovbygade 5, Hovby	4640 Faxe	20301736
GG Teknik	Glasmagervej 36A	4684 Holmegård	51359558
Køge MC	Falkevej 38	4700 Køge	56652619
NP Motor	Rødlersvej 9	4733 Tappernøje	30232090
Højlunds Auto & MC	Grønsundvej 284, Ebbelnes	4780 Stege	55817582
Gensø Aps	Louisevænget	4900 Nakskov	56977580
EVK Biler	Toldbodgade 41	5000 Odense C	66141655
Thortek	Holkebjergvej 67	5250 Odense SV	66174270
Jensen Motor	Grøftebjergvej 1	5492 Vissenbjerg	21271392
Andebølle MC	Bygade 4, Andebølle	5492 Vissenbjerg	64472670
Hauge MC	Bogensvej 112	5500 Middelfart	64403660
Scooter Gården	Nygyde 4	5642 Milling	28936130
Svendborg MC	Nordre Ringvej 125	5700 Svendborg	62222313
Strucks MC	Holmevej 6	6240 Løgumkloster	74504020
Ritter Trim v/Ove Ritter	Lundsgårdsvej 18, V.Sottrup	6400 Sønderborg	74468625
Himex.dk	Primulavej 30	6400 Sønderborg	74422070
Raska Teknik	Lundgårdsvej 12	6600 Vejen	25852470
Hos John	Ahornvej 110	6600 Vejen	75360499
Cykelsmeden	Østergade 4	6630 Rødding	74842041
EG Motocross & MC Teknik v/Claus Jørgensen	Kløvemarken 10	6683 Føvling	75398705

## SERVICEVÆRKSTEDER

Forhandler	Adresse	Post nr. og by	Tlf
R.J. Knallert Service	Marbækvej 12, I gården	6700 Esbjerg	75155086
Cross & Scooter Center	Tarp Byvej 64	6715 Esbjerg N	30205129
Glejbjerg Motor	Boldingvej 11, Vejsig	6753 Glejbjerg	75198312
Skærbæk Cykler & Scooter	Storegade 6	6780 Skærbæk	74751821
Vestergade Cykler	Vestergade 32	6800 Varde	75220642
Hanning MC	Bundsبækvej 33	6900 Skjern	97362760
Buhl Jensen Cykler	Gormsgade 14-16	7100 Vejle	75821509
Herning Plæneklip	Fyrrevej 14	7400 Herning	97129111
Olympia Cykler	Nørregade 42	7500 Holstebro	97420363
ER Cykler	Landevejen 42, Håsum	7860 Spøttrup	97566346
Skov's Cykler	Nygade 19	7900 Nykøbing M	97720268
Samsø Cykler & Minimotor	Kåsenvejen 1, Kolby	8305 Samsø	86593898
Fannerup Bilcenter	Kanal 81	8560 Kolind	86339111
Låsby Cykler	Nørregade 5	8670 Låsby	86951861
Scooter World	Ole Rømersgade 12	8670 Låsby	86964747
Andreas V	Lokkes alle 63	8700 Horsens	26801362
Hovedgård Motor v/Elvin Johansen	Vestergade 22	8732 Hovedgård	75661218
Mønsted Cykler	Bredgade 20, Mønsted	8800 Viborg	86646422
Thomadsen Motor	Mariagervej 153	8920 Randers	86430344
Auto 85 Bil & MC Center	Nøvlingvej 178	9260 Gistrup	98314948
MC 1	Nordens alle 1	9300 Sæby	98461303
Mini Motor	Kongensgade 4	9400 Nørresundby	98171974
Jammerbugten Scooter & MC	Vestergade 74-76	9460 Brovst	20235889
Himmerlands MC	Markvænget 20	9600 Års	98625400
Specialisten	Skagensvej 177	9800 Hjørring	98902220
MX Nord	Sydvestkajen 7	9850 Hirtshals	23462151
Dan's Værksted	Århusgade 32	9900 Frederikshavn	98410057

# RESERVEDELSKATALOG

				<b>CONTROL ASSY.</b>	
NO.	PART NO.	DESCRIPTION	QTY		
1	40100B570000	HANDLE COMP.	1		
2	40210T180000	GRIP ASSY. R	1		
3	40001T180000	L. GRIP	1		
4	40080B290000	LEFT LEVER ASSY	1		
5	65354B160000	BRACKET,HANDLE UPPER	1		
6	40300B570000	CONTROL CABLE ASSY	1		
7	40270B570000	BRAKE CABLE ASSY	1		
8	40031T030000	CONNECT, HANDLE & SUPPORT	1		
9	B02000602025	SCREW 6x20	1		
10	B01090601265	BOLT 6X12MM	1		
11	40320G360000	CONTROL CABLE	1		
12	B01591005065	BOLT10x1.25x50	1		
13	B04171012555	NUT10x1.25	1		

				<b>FRONT FORK ASSY.</b>	
NO.	PART NO.	DESCRIPTION	QTY		
1	43200B030000	FR.L. FORK ASSY.SILVER	1		
2	43300B030000	FR.R. FORK ASSY.SILVER	1		
3	43100B570000	STEM, STEERING	1		
4	45044B920000	NUT	2		
5	B01090601265	BOLT 6X12MM	3		
6	43150B310000	BALL RACE, CONNECTING	1		
7	B01591003065	BOLT M10X1.25X30	2		
8	43021B920000	BALL RACE	1		
9	08052T020000	NUT	1		
10	08051B040000	NUT	1		
11	96800B030001	SAFETY PIECE	1		
12	43001B040000	RACE, STEERING	1		
13	B06010110000	STEEL BALL 3.969MM	25		
14	43002B040000	OUTER RACE UPPER BEARING	1		
15	43003B040000	OUTER RACE LOWER BEARING	1		
16	B06010140000	STEEL BALL 4.763MM	21		
17	43215B310000	CLIP	2		

				<b>FRONT WHEEL ASSY.</b>	
NO.	PART NO.	DESCRIPTION	QTY		
1	44004B020000	AXLE, FRONT WHEEL	1		
2	44200B140001	SEAT ASSY., GEAR WHEEL,	1		
3	54640B140000	OIL SEAL	1		
4	44101B030010	WHEEL HUB, FRONT, BLACK BH	1		
5	44005B030000	SPACER	1		
6	44601B030010	INNER SPACER	1		
7	B12016020000	BEARING	2		
8	B1402350100A	TUBE	1		
9	B04171012554	NUT 10X1.25MM	1		
10	B1404Z1052C0	CAP , VALVE	1		
11	B14113501050	TIRE	1		

### DISC BRAKE ASSY. I

NO.	PART NO.	DESCRIPTION	QTY
1	45900B570000	DISK BRAKE ASSY.	1
2	45022T030000	DISC BRAKE LEVER	1
3	45024T400000	LEVER MOUNTING SCREW M6	1
4	B04160600065	NUT M6	1
5	45400B92B300	CYLINDER COMP. ( BLACK )	1
6	45023T010000	MASTER CYLINDER BRACKET	1
7	08012B920000	BOLT	2
8	45200B400000	BRAKE HOSE ASSY.	1
9	45500B030002	CALIPER ASSY. ( BLACK )	1
10	45039T100000	BOLT	2
11	08001B030020	BOLT	3
12	45033B030000	BRAKE DISC	1
13	54200B000000	BRAKE PAD KIT ASSY	1 set
14	45300T030000	STOP SWITCH ASSY.	1
15	45651B920000	FLANGE BOLT	2
16	45653B030000	WASHER	4

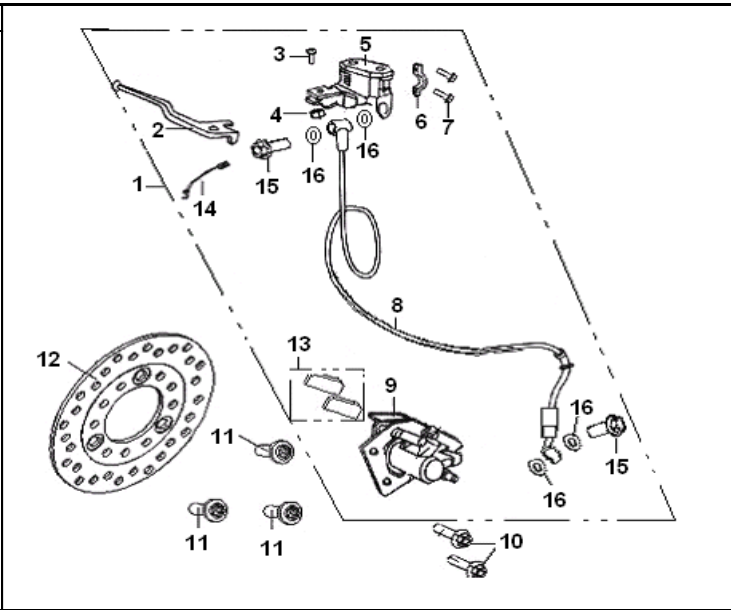

### MUFFLER ASSY.

NO.	PART NO.	DESCRIPTION	QTY
1	08013B920010	BOLT	1
2	48300B910000	MUFFLER ASSY.	1
3	B01090602065	6X25MM	1
4	B07000000605	WASHER	1
5	47490B920000	CUSHION	1
6	47200B570001	MUFFLER ASSY.	1
7	B01090803065	BOLT 8X30MM	2
8	B0109060166L	BOLT 6X16MM	2
9	47035B910000	GASKET, EXHAUST PIPE	1
10	02135B920000	ADIABATIC RUBBER	1
11	48831B140005	MUFFLER HOOP	2
12	47006J010000	NUT	3
13	47500B570011	EXHAUST PIPE COMP	1
14	47491B920002	CUSHION	1
15	B02050602564	BOLT 6X25MM	2
16	B07000000604	WASHER	5
17	B07030000604	WASHER 6	5
18	B04000600054	NUT 6	2
19	47500B570002	EXHAUST PIPE COMP	1
20	47035B910000	GASKET, EXHAUST PIPE	1
21	47491B920002	CUSHION	1
22	47100B57011Z	MUFFLER ASSY COMP	1

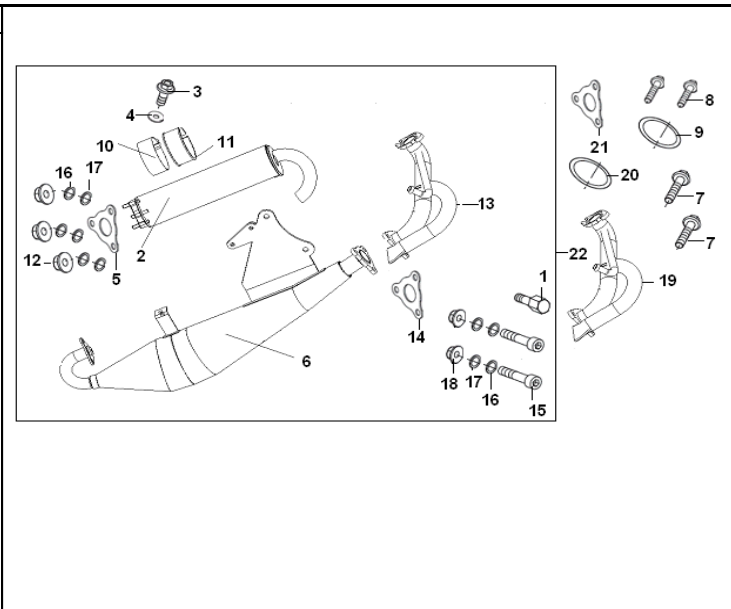

### AIR CLEANER ASSY.

NO.	PART NO.	DESCRIPTION	QTY
1	49100B570000	AIR CLEANER	1
2	57910B070000	BRACKET,AIR CLEANER	1
3	49350B070000	CLIP	1
4	B02000501025	SCREW 5X10MM	2
5	B01090603065	BOLT 6X30MM	2
6	49200B570000	FILTER	1
7	49870B140000	AIR CLEANER,SMALL	1
8	110011070000	ONE WAY VALVE II	1
9	49804J000000	SPRING II,LOCK φ17.5	3
10	49855J000000	SPRING II,LOCK φ16.5	2
11	49852B570000	HOSE φ9.1×17×360	1
12	49851B570000	HOSE	1
13	49932B400000	HOSE II	1
14	B01090603565	BOLT 6X35MM	2

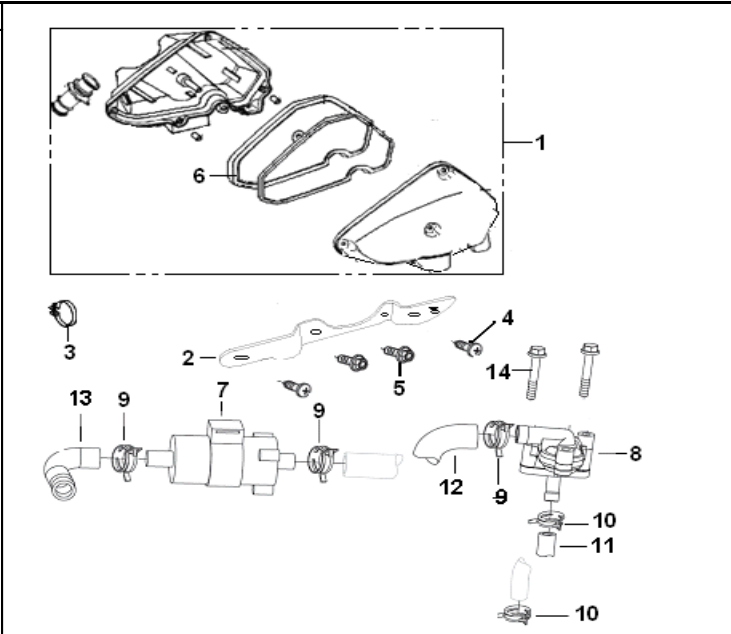

### FUEL TANK ASSY.

NO.	PART NO.	DESCRIPTION	QTY
1	50100A010000	TANK, FUEL	1
2	50800A010000	SENSOR UNIT, FUEL TANK	1
3	50200T160000	CAP, FUEL TANK	1
4	50320T030000	CLOCKASSY.,FULE TANK	1
5	B17010075003	CLIP I	2
6	B17010080003	CLIP II	4
7	50003G120000	PLATE, SENSOR UNIT	1
8	50004T030000	GASKET	1
9	B16010C21001	HOSE I, FUEL φ4.5×2×100	1
10	50301T480000	HOSE I, FUEL φ4.5×2×45	1
11	B16010422051	HOSE I, FUEL φ4×2×205	1
12	B01090601665	SCREW M6X16MM	4
13	50340T020000	FUEL FILTER ASSY.	1
14	50391T020000	GASKET	1

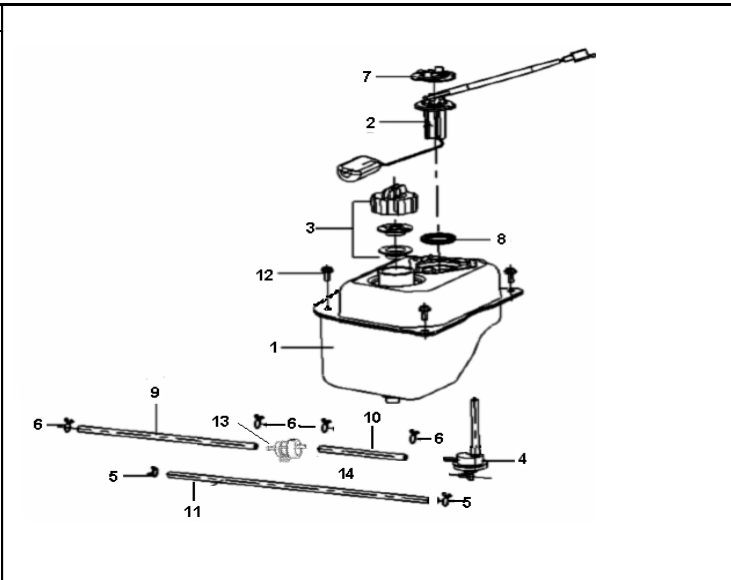

### SEAT ASSY.

NO.	PART NO.	DESCRIPTION	QTY
1	51100B570002	SEAT COMP.	1
2	51004B570000	HELMET BOX	1
3	51005A010000	COVER , LUGGAGE BOX	1
4	65801T020000	SPRING NUT	1
5	B05074201305	SCREW4.2X13MM	1
6	B01090601665	BOLT M6X16	3
7	57002B570000	ANTI-TAMPERING PLATE	1
7	57002B570001	ANTI-TAMPERING PLATE	1
8	A03070000022	BAG,SEAT	1

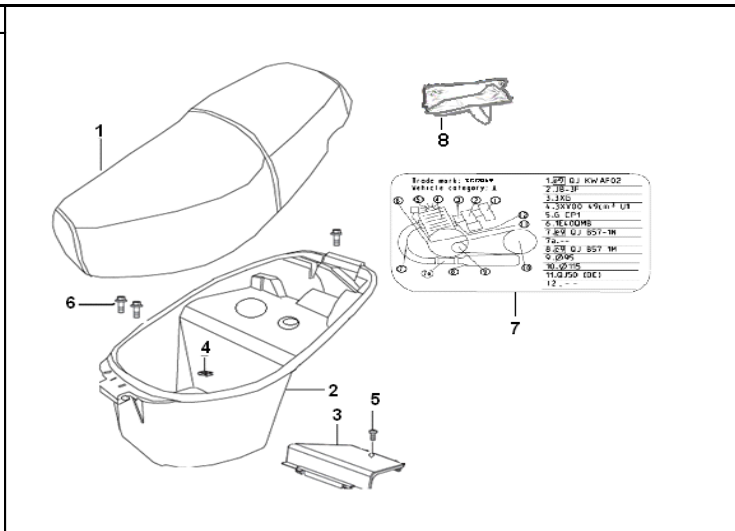

### CARRIER ASSY.

NO.	PART NO.	DESCRIPTION	QTY
1	52100A010000	REAR CARRIER	1
2	52001T030000	BLOCK	2
3	B02050602565	BOLT M6x25MM	2
4	B01090601665	BOLT M6x16MM	1

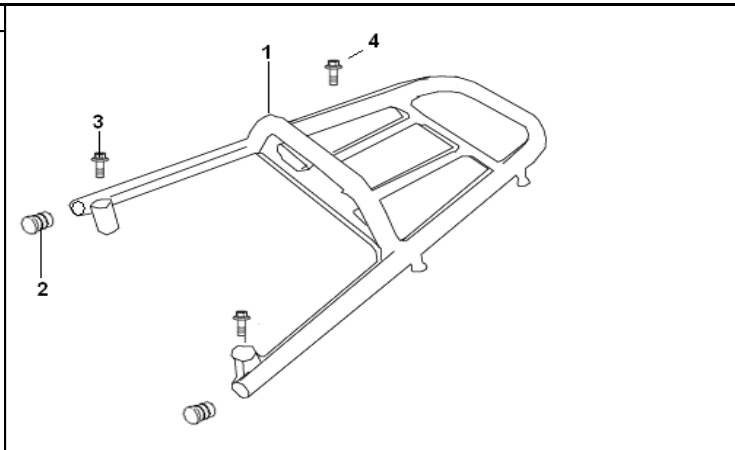

### REAR WHEEL ASSY.

NO.	PART NO.	DESCRIPTION	QTY
1	B14113501050	TIRE	1
2	54101B030010	RIM ASSY., REAR WHEEL, BLACK	1
3	54200B040000	SHOE ASSY., REAR BRAKE	2
4	52815B290000	SPRING, BRAKE SHOE	2
5	54008B030000	RETURN SPRING	1
6	44002B070000	REAR INDICATOR	1
7	B04171415055	NUT 14X1.5MM	1
8	54003B000000	CAMSHAFT, REAR BRAKE	1
9	B01010603024	BOLT 6X30MM	1
10	54007E130000	ROCKER, REAR BREAK	1
11	B1404Z1052C0	CAP , VALVE	1
12	44022B070000	O RING	1
13	B1402350100A	TUBE	1
14	B1403Z201120	VALVE	1

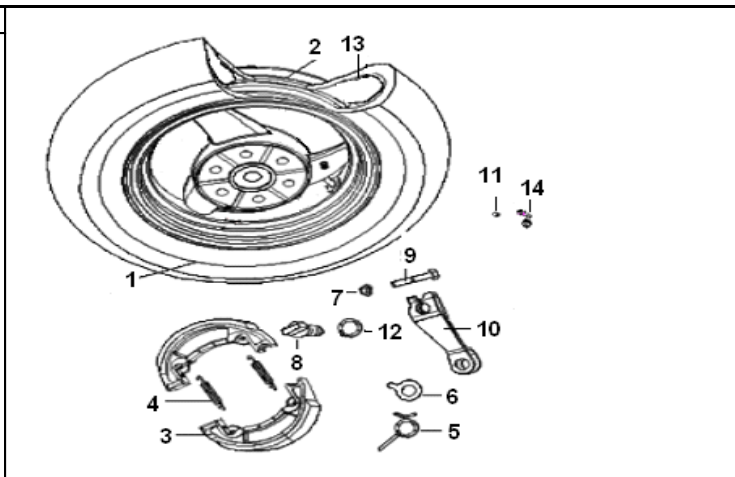



**FRAME ASSY.**

NO.	PART NO.	DESCRIPTION	QTY
1	57100B570002	FRAME COMP.	1
2	58700B570000	SIDE STAND ASSY	1
3	57005J130000	FIXING BOLT , SIDE STAND	1
4	57010B910001	SPRING ASSY, SIDE STAND	1
4A	57003T030000	SPRING SIDE STAND	1
5	57006B910000	HOOK SPRING	1
6	58520B570000	MAIN STAND ASSY.	1
7	58507B910000	CUSHION, MAIN STAND	1
8	58502B410000	SPRING , MAIN STAND	1
9	58501B410000	SHAFT, MAIN STAND	1
10	58508B070000	WASHER	1
11	58320B070000	E/G BRKT COMP.	1
12	40028B040000	BUSH	2
13	57014B070000	DAMPER	2
14	58034B920000	SPRING	2
15	08016B130000	BOLT	2
16	08012B000000	BOLT M12x1.25x250	1
17	57590A010000	REGULATOR COMP.FIXING SEAT	1
18	58800A010000	SEAT CATCH COMP.	1
19	B01090603065	BOLT 6X30MM	2
20	B04070600055	NUT 6	2
21	B01090601265	BOLT M6X12	2
22	B04171212553	NUT M12x1.25	1
23	B04171012553	NUT M10x1.25	2
24	57001B570004	FRAME SCUTCHEON	1
25	B100432007P0	RIVET 3.2X7	2
26	B07030001005	WASHER	1
27	08382B000000	SPLIT PIN	1
28	52001T030000	BLOCK	2
29	55038B070000	CLIP , BRAKE CABLE	1
30	58260J000035	Rear Pedal , LH	1
31	58280J000035	Rear Pedal , RH	1
32	B02051002264	Screw M10x22	2
33	B07030001004	Washer 10	2
34	B07000001004	Washer 10	2

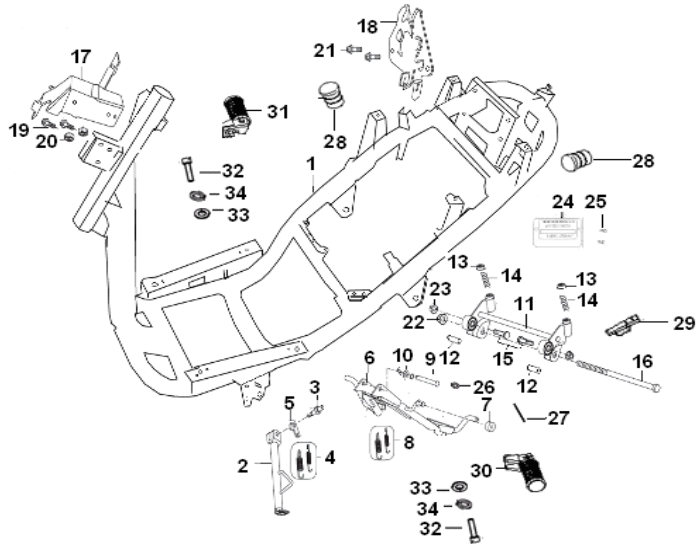

**REAR SHOCK ABSORBER ASSY.**

NO.	PART NO.	DESCRIPTION	QTY
1	63800B030001	ABSORBER ASSY.	1
2	08002T020000	BOLT 8X31MM	1
3	B01141004063	BOLT 10X1.25X 40MM	1
4	08382B000000	COTTER PIN	1

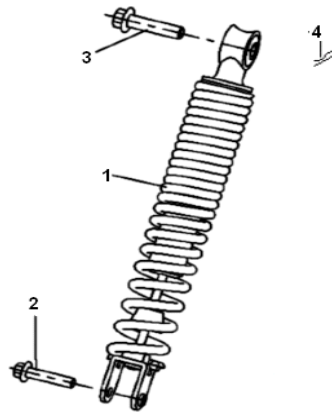

### OIL TANK ASSY.

NO.	PART NO.	DESCRIPTION	QTY
1	64100B570000	SENSOR, OIL TANK	1
2	64001B570000	OIL TANK	1
3	64091B570000	CAP, OIL TANK	1
4	B01090601265	BOLT M6X12MM	1
5	64012B450000	CUSHION	1

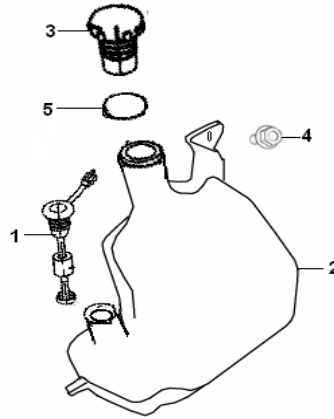

### FRONT FENDER ASSY.

NO.	PART NO.	DESCRIPTION	QTY
1	65101B40003Z	FRONT FENDER, BLACK BH with sticker	1
1	65101B40004Z	FRONT FENDER, SILVER CJ with sticker	1
2	43180B570000	BRACKET ASSY, FRONT FENDER	1
3	B01090601265	BLOT M6x12MM	3
4	B01090601665	BOLT M6x16MM	3

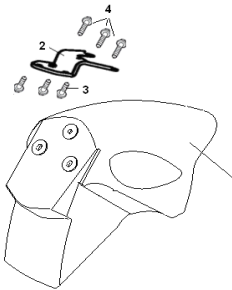

### HANDLE COVER ASSY.

NO.	PART NO.	DESCRIPTION	QTY
1	65203A010000	METER VISION ASSY.	1
2	65201B57BH00	HANDLE COVER, BLACK BH	1
2	65201B57001Z	HANDLE COVER, BLACK BH with sticker in red	1
3	65202B570000	HANDLE COVER,	1
4	40480B570000	REAR VIEW MIRROR ASSY., R(E-	1
5	40450B570000	REAR VIEW MIRROR ASSY., L(E-	1
6	B02000503525	SCREW 5X35MM	1
7	B05074201605	SCREW 4.2X16MM	1
8	B05074201305	SCREW 4.2X13MM	2
9	B13040401202	SCREW 4X12MM	2
10	B07030000505	WASHER 5	1
11	65801T020000	SPRING NUT	2

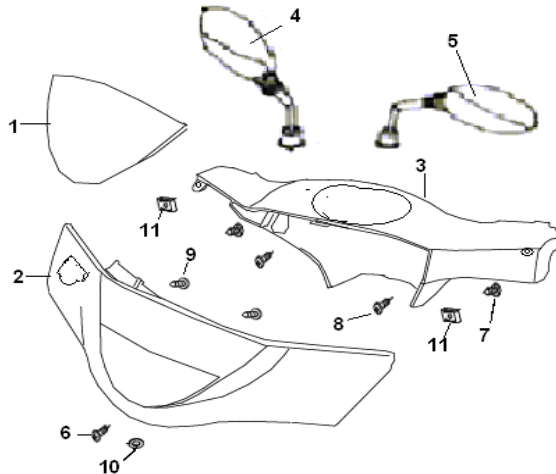

### FRONT COVER ASSY.

NO.	PART NO.	DESCRIPTION	QTY
1	65303A010000	DECORATE PLATE,FRONT	1
2	65301A01007Z	FACEPLATE, BLACK BH with sticker in red	1
2	65301A01010Z	FACEPLATE, BLACK BH with sticker in silver	1
3	65302A01003Z	INNER FENDER,BLACK BH with sticker	1
3	65302A01004Z	INNER FENDER,SILVER CJ with sticker	1
4	B02060601224	SCREW 6X12MM	1
5	B05074001205	SCREW 4.0X16MM	3
6	B05073501305	SCREW 3.5x13MM	4
7	B05074201605	SCREW 4.2X16MM	2

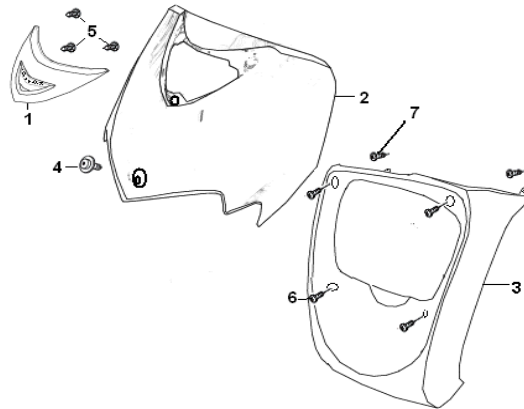

### LEG SHIELD ASSY.

NO.	PART NO.	DESCRIPTION	QTY
1	65422A010000	FR. COVER ,TOOL BOX	1
2	65402A010000	LEG SHIELD	1
3	65405A010000	FLOOR, BLACK	1
4	65605A010000	JOIN BOARD	1
5	65406A010000	FENDER	1
6	B01090605065	BOLT	4
7	B01090601665	BOLT	1
8	B05074201605	SCREW	9
9	B05074801605	SCREW	4
10	65801T020000	SPRING NUT	4
11	65403A010000	INSPECT COVER	1
12	65421A010000	BOX,BATTERY	1
13	65411A010000	BATTERY COVER	1
14	65415A010000	FOOT PLATE	1
15	03311A010000	HOOK, HELMET	1
16	86300J000002	FRONT REFLECTOR	2
17	B05074201605	SCREW 4.2X16MM	3
18	B01090601265	BOLT M6X12MM	4
19	B05074201305	SCREW 4.2X13MM	4
20	65811BMBT000	BATTERY DAMPER I	1
21	65811B50T000	BATTERY DAMPER	1

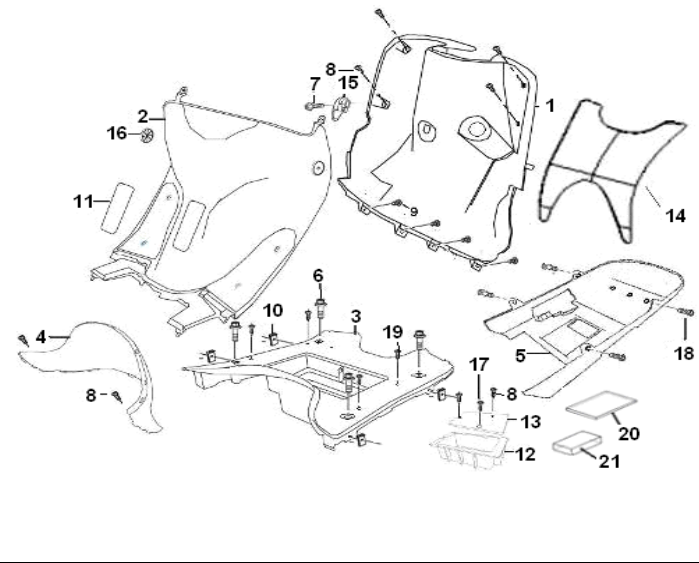

### SIDE COVER ASSY.

NO.	PART NO.	DESCRIPTION	QTY
1	65601A01013Z	SIDE COVER LH,BLACK BH with sticker	1
1	65601A01014Z	SIDE COVER LH,SILVER CJ with sticker	1
2	65602A01013Z	SIDE COVER LH,BLACK BH with sticker	1
2	65602A01014Z	SIDE COVER LH, SILVER CJ with sticker	1
3	65408B57010Z	COVER LH, BLACK BH with sticker in RED	1
3	65408B57010Z	COVER LH, BLACK BH with sticker in silver	1
4	65409B57011Z	COVER RH, BLACK BH with sticker	1
4	65409B57010Z	COVER RH, BLACK BH with sticker in silver	1
5	B05074201305	SCREW 4.2x13MM	5
6	65801T020000	SPRING NUT	8
7	B05074801605	SCREW 4.8x16MM	4

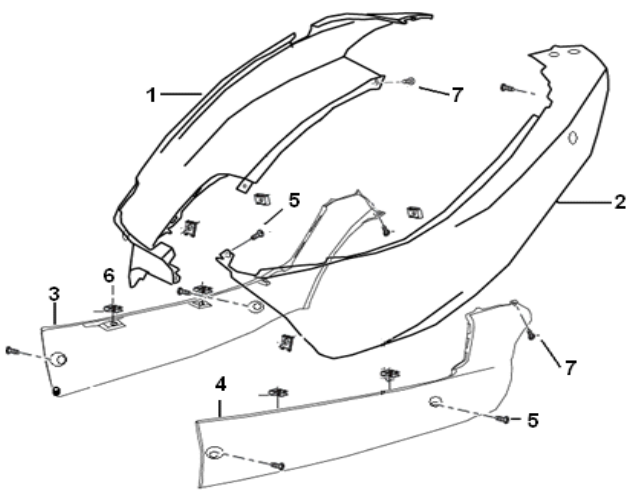

### REAR FENDER ASSY.

NO.	PART NO.	DESCRIPTION	QTY
1	65701B570000	REAR FENDER	1
2	65702E040000	TAIL , REAR FENDER	1
3	65703A010000	RUBBER,REAR FENDER	1
4	86500J000001	REAR REFLECTOR	1
5	B01090601665	BOLT M6X16	3
6	B01090601265	BOLT M6x12	2
7	B04000600055	NUT	3
8	08252B100000	BRACKET,LICENSE PLATE	1
9	B07020000605	WASHER	2
10	B01070602564	BOLT M6X2 5	1

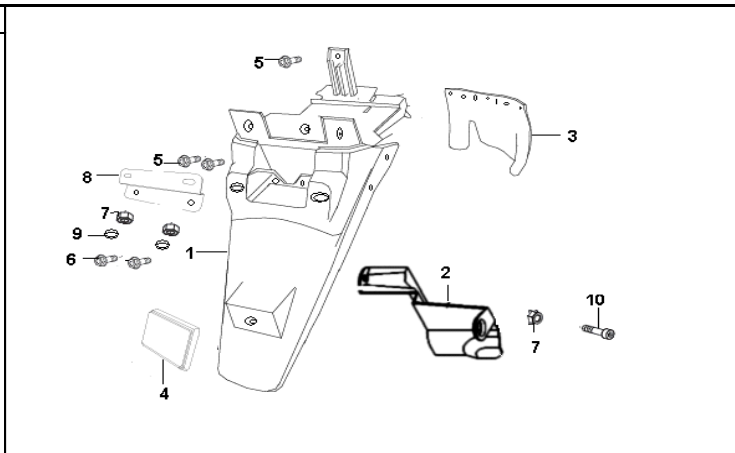

### SPEEDOMETER ASSY.

NO.	PART NO.	DESCRIPTION	QTY
1	70000B570003	SPEEDOMETER ASSY	1
2	B05074201605	SCREW 4.2X16MM	2
3	72900B570000	SPEEDOMETER CABLE COMP.	1
4	88900A01000X	KEY NUT (LEFT)	1
5	88900A01001X	KEY NUT(RIGHT)	1

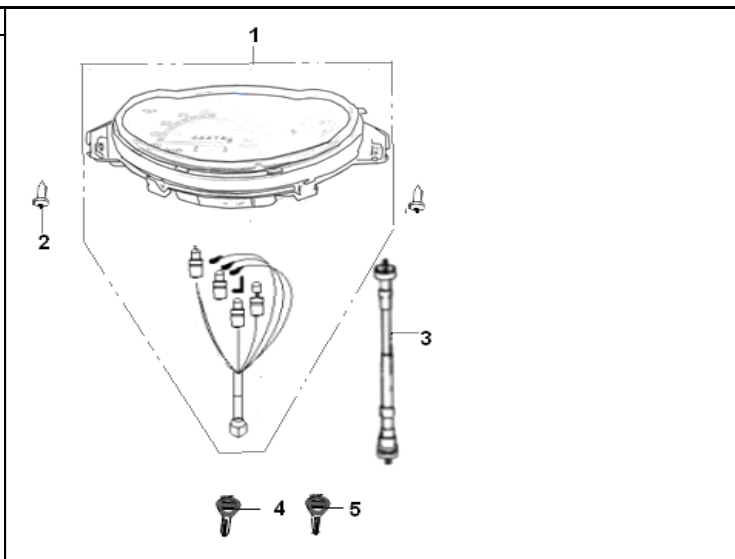

### LIGHT ASSY.

NO.	PART NO.	DESCRIPTION	QTY
1	80000B100001	HEAD LIGHT ASSY	1
2	81100B100000	FLASHER LIGHT ASSY.,FR.LH.	1
3	81300B100000	FLASHER LIGHT ASSY.,FR.RH.	1
4	82000B100001	TAIL LIGHT	1
5	81500B100000	REAR L.H. TURN INDICATOR	1
6	81700B100000	REAR R.H. TURN INDICATOR	1
7	65801T020000	SPRING NUT	2
8	B05074201605	SCREW 4.2X16MM	4
9	B13140501605	BOLT M5X16	2
10	B240121200F0	BULB 12V,10W	4
11	81102B100000	LENS, TURN SIGNAL, FR., L	1
12	81302B100000	LENS, TURN SIGNAL, FR., R.	1
13	81502B100000	LENS, TURN SIGNAL, RR., L	1
14	81702B100000	LENS, TURN SIGNAL, RR., R.	1

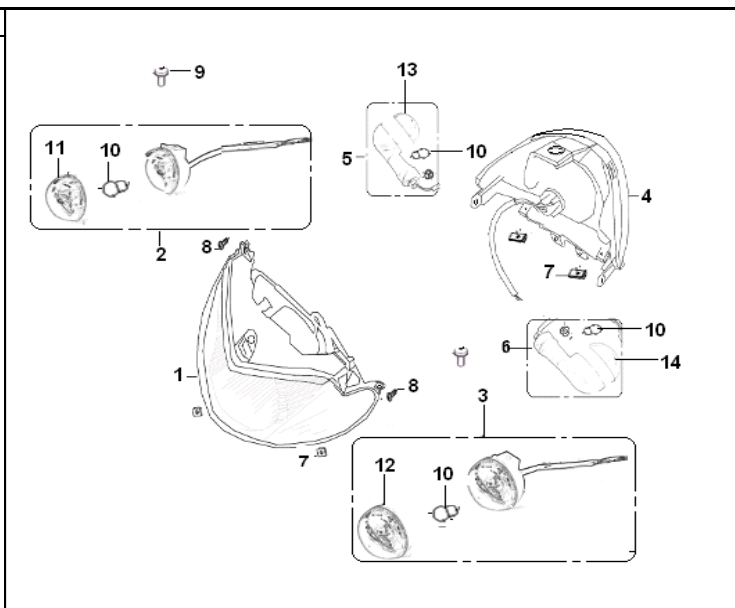

### ELECTRICAL EQUIPMENT ASSY.

NO.	PART NO.	DESCRIPTION	QTY
1	96010B070010	YB4L-B BATTERY	1
1	96100B030010	YTX4L-BS battery	1
2	92000B570000	HARNES, WIRING	1
3	88000A010000	LOCK COMP.	1
4	88800A010000	SEAT LOCK	1
5	88100A010000	LOCK ASSY. STEERING	1
6	96200B310000	COIL ASSY.,IGNITION	1
7	95100B130010	HORN ASSY.	1
8	299051040080	RECTIFIER	1
9	94100J000002	RELAY ASSY.,STARTER	1
10	91130B570000	SWITCH,CHANGING LIGHT	1
11	91120B570000	SWITCH,TURNING	1
12	91110B570000	SWITCH,HORN	1
13	91100B570000	GENERAL SWITCH,LIGHTING	1
14	91140B570000	SWITCH,STARTER	1
15	96600B310000	RUBBER COVER	1
16	299051070001	C.D.I	1
17	96007J040000	CUSHION. C.D.I	1
18	97900N050001	TEMPERATURE CONTROL	1
19	B01090601265	BOLT 6X12MM	7
20	B07030000603	WASHER	2
21	B07000000603	WASHER 6	2
22	B04000600053	NUT 6	2
23	B01090601665	BOLT 6X16MM	3
24	96004J000000	BAND 300MM	2
25	96003J000000	BAND 250MM	6
26	96001J000000	BAND 150MM	2

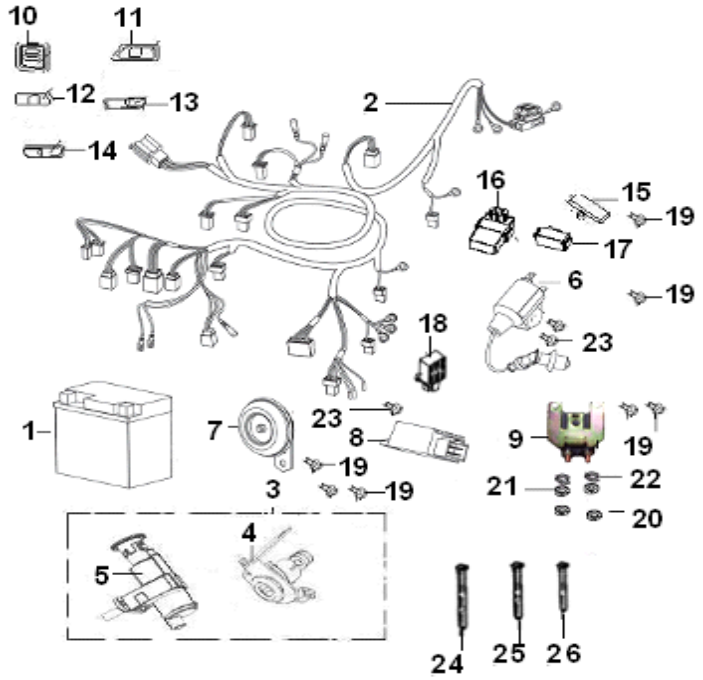

### ENGINE ATTACHMENT

NO.	PART NO.	DESCRIPTION	QTY
1	08350B070070	LEVER, KICK STARTER	1
2	B01070602565	BOLT 6X25MM	1

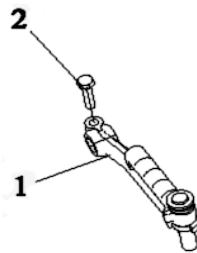

### TOOL KIT ASSY.

NO.	PART NO.	DESCRIPTION	QTY
1	02102G010000	SPARK PLUG SOCKET HANDLE	1
2	02103J000000	DRIVER, DOUBLE-ENDED	1
3	02110J000000	BAG, TOOL KIT	1
4	02160J000000	LEVER ASSY	1
5	B20011001203	WRENCH, DOUBLE-ENDED	1
6	B20011301603	WRENCH, DOUBLE-ENDED	1

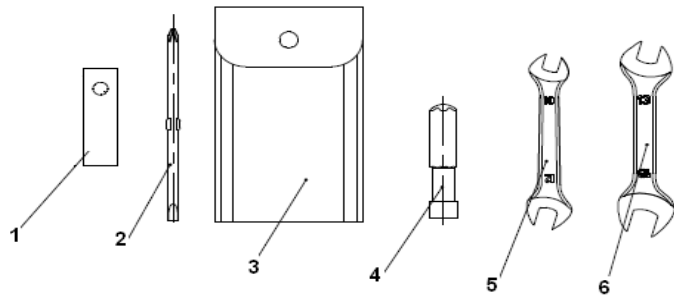

### STICKER

NO.	PART NO.	DESCRIPTION	QTY
1	05501B57BH00	STICKER,FRONT FENDER LH	1
2	05502B57BH00	STICKER,FRONT FENDER RH	1
1	05508B57BH00	STICKER,FRONT FENDER	1
2	05525B92B410	STICKER	1
3	05511B57BH00	STICKER,SIDE COVER LEFT	1
4	05512B57BH00	STICKER,SIDE COVER RIGHT	1
5	05513B57BH00	STICKER,COVER LH	1
6	05514B57BH00	STICKER,COVER RH	1
7	05503B57BH00	STICKER,INNER FENDER UPER	1
8	05504B57BH00	STICKER,INNER FENDER UPER	1
9	05521B57BH00	STICKER,FRONT FENDER LEFT	1
10	05522B57BH00	STICKER,FRONT FENDER RIGHT	1
11	05505B57BH00	STICKER,INNER FENDER LOWER	1
12	05506B57BH00	STICKER,INNER FENDER LOWER	1
13	05513B57BH02	STICKER,COVER LH	1
14	05514B57BH02	STICKER,COVER RH	1
15	05515B57BH02	LEONE	2
16	05501B57BH02	STICKER,HANDLE COVER	1



### STICKER

NO.	PART NO.	DESCRIPTION	QTY
1	05508B57CJ00	STICKER,FRONT FENDER	1
2	05530J210001	STICKER	1
3	05511B57CJ00	STICKER,SIDE COVER LEFT	1
4	05512B57CJ00	STICKER,SIDE COVER RIGHT	1
5	05513B57CJ00	STICKER,COVER LH	1
6	05514B57CJ00	STICKER,COVER RH	1
7	05503B57CJ00	STICKER,INNER FENDER UPER	1
8	05504B57CJ00	STICKER,INNER FENDER UPER	1
9	05521B57CJ00	STICKER,FRONT FENDER LEFT	1
10	05522B57CJ00	STICKER,FRONT FENDER RIGHT	1
11	05505B57CJ00	STICKER,INNER FENDER LOWER	1
12	05506B57CJ00	STICKER,INNER FENDER LOWER	1
13	05513B57W102	STICKER,COVER LH	1
14	05514B57W102	STICKER,COVER RH	1
15	05515B57W102	LEONE	2
16	05501B57W102	STICKER,HANDLE COVER	1



### BACK BOX ASSY

NO.	PART NO.	DESCRIPTION	QTY
1	52200B92R800	BACK BOX , RED R8	1
1	52200B92W100	BACK BOX , WHITE W1	1
1	52200B92BH00	BACK BOX , BLACK	1
1	52200B92CJ00	BACK BOX , SILVER CJ	1
1	52200B92E600	BACK BOX , BLUE E6	1
2	B01010603033	BOLT 6x30MM	2
3	B01010603533	BOLT 6x35MM	2
4	52221B920000	WASHER	4
5	B07020000603	WASHER 6	4
6	B07000000603	WASHER 6	4
7	B04000600043	NUT M6	4
8	88600B920000	BACK BOX LOCK	1
9	B01070601663	SCREW 6x16MM	2
10	52910B920000	NUT , CLIPPING 6MM	2
11	05591B920000	BACK BOX COVER	1

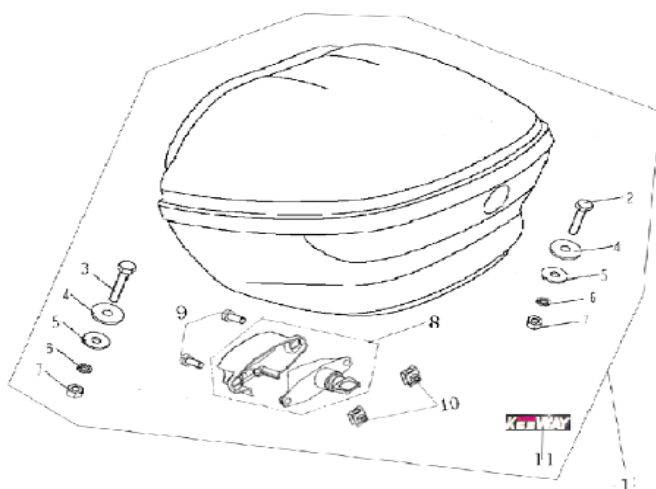

### CYLINDER HEAD ASSY

NO.	PART NO.	EN DESCRIPTION	QTY
1	30701B01F000	HEAD , CYLINDER	1
2	30507B01F000	GASKET , CYLINDER HEAD	1
3	201204.013000	SPARK PLUG	1
4	27101B01F00A	CYLINDER	1
5	204204.001000	GASKET , CYLINDER	1
6	26107B01F910	STUD BOLT	4
7	304290700062	NUT	4

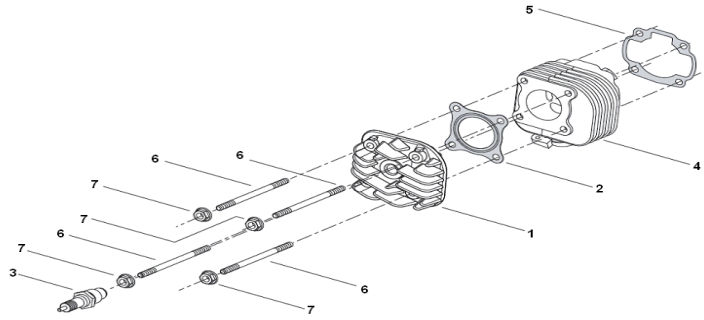

### CRANKCASE ASSY

NO.	PART NO.	EN DESCRIPTION	QTY
1	26100B01F00D	CRANKCASE , LH	1
2	26108G02F000	BUSH,ENGINE MOUNTING	1
3	B12046600300	BEARING	2
4	26126G02F000	BREATHER PLUG	1
5	26200B01F000	CRANKCASE , RH	1
6	26142G02F000	BRAKE SHOE ANCHOR PIN ASSY	1
7	26105G02F000	HOSE	1
8	26123G02F000	DOWEL PIN 12X16	2
9	301310603565	SCREW M6X35	6
10	26109B01F000	AXLE,engine mount	1
11	B08010001700	CIRCLIP	2
12	18101G02F001	COVER, GEAR BOX	1
13	214201.001000	GASKET , GEAR BOX	1
14	B04070812553	NUT	1
15	14222J01F000	O RING	1
16	B01070603063	SCREW M6X30	2
17	B01070602263	SCREW M6X22	3
18	26208J01F000	DOWEL PIN 10X14	2
19	301310801603	FLANGE BOLT	1
20	18105H03F000	WASHER	1
21	26214G02F000	HOLDER	1
22	B01070601264	SCREW M6X12	1
23	206321.001000	GASKET	1
24	206407.004083	OIL PLUG	1
25	26102G02F000	O-RING	1
26	26112G02F000	SHAFT COLLAR	1

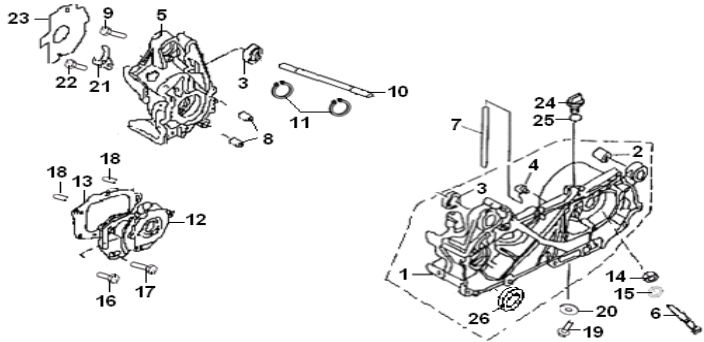

### SIDECOVER ASSY

NO.	PART NO.	EN DESCRIPTION	QTY
1	207208.009000	GASKET , SIDE COVER	1
2	169022080030	SIDE COVER	1
3	26128G02F000	SHAFT	1
4	26208J01F000	DOWEL PIN	2
5	301310602565	SCREW M6X25	8
6	301310603565	SCREW	2
7	301310606565	PAN HEAD SCREW	1
8	302460601265	STOPPER	1

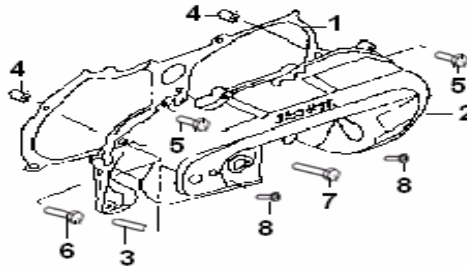

### PISTON CRANKSHAFT CONNECTING ROD ASSY

NO.	PART NO.	EN DESCRIPTION	QTY
1	208100.022000	CRANKSHAFT , ASSY	1
2	15100B01F00B	PISTON ASSY	1
3	15105B16F000	PISTON PIN	1
4	15103B01F000	PISTON RING	2
5	15111G02F000	CIRCLIP	2
6	15110B16F000	NEEDLE BEARING	1
7	15101B01F000	WOODRUFF KEY	1
8	B12016620453	BALL BEARING	2
9	15213G02F000	OIL SEAL	1
10	26215G02F000	OIL SEAL ASSY	1
11	15214G02F000	COLLAR	1
12	17308G02F000	CIRCLIP	1

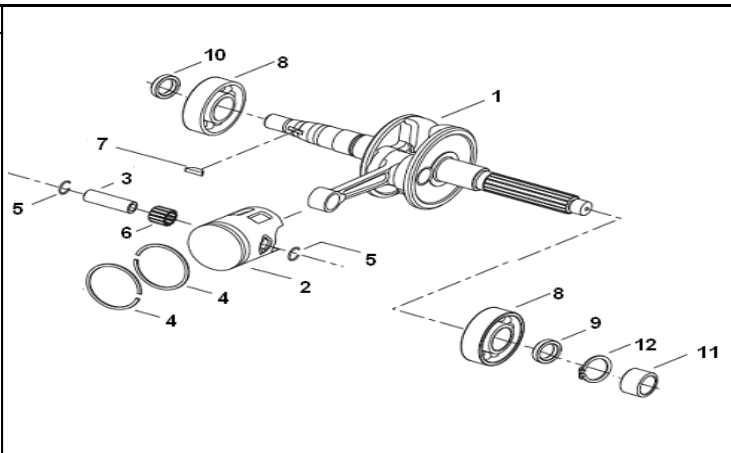

### OIL PUMP ASSY

NO.	PART NO.	EN DESCRIPTION	QTY
1	219101.005000	OIL PUMP ASSY	1
2	B02000501463	SCREW	2
3	15211G02F000	PUMP DRIVE GEAR	1
4	B090103014C0	PIN	1
5	15106G02F910	CIRCLIP	2
6	260201070000	HOSE,OIL INLET	1
7	19213G02F00A	HOSE CLIP	2
8	221405.104000	HOSE,OIL OUTLET	1
9	19217G02F00A	HOSE CLIP	2

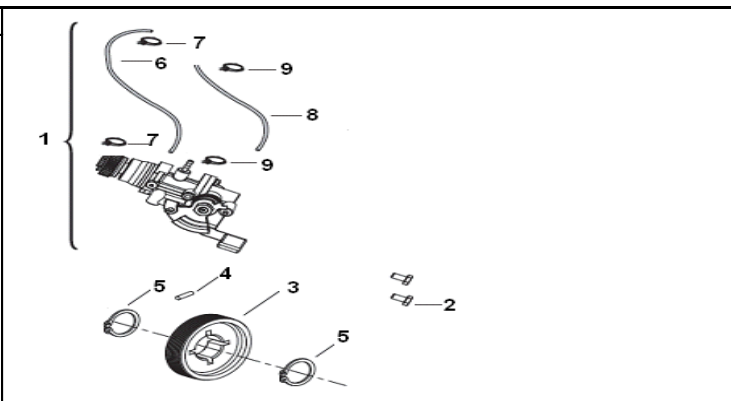

### AIR COOLING SYSTEM

NO.	PART NO.	EN DESCRIPTION	QTY
1	20301B01F000	COWLING, cylinder	1
2	20303G02F000	GROMMET	2
3	20200B01F000	COVER ASSY (FAN)	1
4	B07030000600	WASHER φ6	3
5	20208G02F000	BEADING (RUBBER)	1
6	302270602063	BOLT M6X20	2
7	20102G02F000	DUST COVER (RUBBER)	1
8	3050355040F3	SCREW ST5.5X40-F	1
9	20206G02F000	BEADING (RUBBER)	1
10	20401B01F000	FAN ASSY	1
11	20402G02F000	RUBBER RING 70X3.1	1
12	301310601663	SCREW M6X16	3
13	B07000000600	SPRING WASHER φ6	3

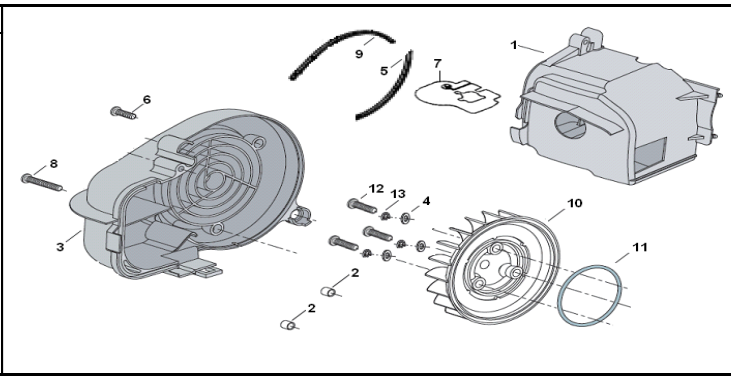



### KICK STARTER ASSY

NO.	PART NO.	EN DESCRIPTION	QTY
1	34120G02F000	START GEAR ASSY	1
2	34121G02F000	NEEDLE BEARING	1
3	34123G02F000	THRUST WASHER	1
4	34110G02F00A	STARTER CLUTCH ASSY.COMP	1
5	34126G02F000	DRIVEN GEAR,STARTER	1
6	26128G02F000	IDLE GEAR SHAFT	1
7	34122G02F000	PLATE WASHER	1
8	34125G02F000	IDLE GEAR HOLDER	1
9	301310601062	SCREW	2
10	302040602065	SCREW	2
11	216100.004000	SHAFT, kick starter	1
12	17407G02F000	SPRING	1
13	216217.001000	BUSH	1
14	307991005552	WASHER ,kick starter	1
15	308090150003	CIRCLIP	1
16	17415G02F000	KICK PINION ASSY	1
17	17418G02F930	CLIP	1
18	218100.017472	STARTING MOTOR ASSY	1
19	B190102120B0	O-RING	1
20	34130G02F000	PLATE WASHER	1
21	217100.100000	START CLUTCH ASSY, COMP.	1
22	34404G02F00A	SPRING	3
23	34405G02F00A	CAP	3
24	34402G02F00A	ROLLER	3

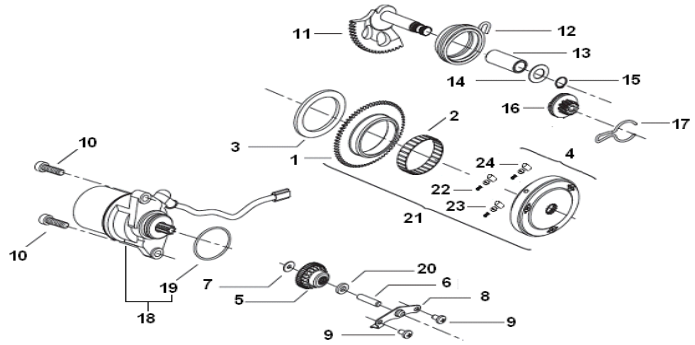

### CLUTCH ASSY.

NO.	PART NO.	EN DESCRIPTION	QTY
1	220011160000	PRIMARY DRIVE SHAFT new	1
2	18114G02F000	PLATE WASHER	1
3	B01090801263	PAN HEAD SCREW	1
4	B08010001700	CIRCLIP	1
5	B12016600300	ROLING BEARING	1
6	24203G02F000	OIL SEAL	1
7	24301B01F000	CLUTCH ASSY,shoe	1
8	24245G02F000	BALL BEARING 6003	1
9	24303G02F000	NUT	1
10	24700G02F000	CLUTCH DRUM	1
11	24305G02F940	NUT	1
12	200492080000	RING φ5.5X1.5	2
13	24209G02F000	BEARING 8X28X8	1
14	24101G02F000	FACE, movable drive	1
15	213119.003000	ROLLER	6
16	24103G02F000	PLATE, movable drive	1
17	24104G02F000	DAMPER	3
18	24105G02F000	COLLAR	1
19	24106B01F000	WASHER	1
20	24107B01F000	V BELT, DRIVE	1
21	24108G02F000	FACE, FIXED DRIVE	1
22	24109G02F000	STAR WASHER	1
23	213203.001161	RATCHET (STARTING)	1
24	15112G02F010	WASHER, SPRING	1
25	B04031212553	NUT	1
26	24204G02F000	FACE, FIXED DRIVEN	1
27	24205G02F000	FACE, MOVABLE DRIVEN	1
28	24206G02F000	OIL SEAL	2
29	24207G02F000	O-RING	2
30	24308B01F000	SPRING	1
31	24309G02F930	SEAT, SPRING	1
32	24200B01F000	DRIVEN PULLEY COMP.	1
33	213100.039000	DRIVE PULLEY COMP.	1
34	213100.010000	SHIFT ASSY	1
35	24208G02F000	PIN, GUIDE	2
36	20001107007X	WASHER	1
36	200021070030	WASHER	1
36	200011070013	WASHER	1

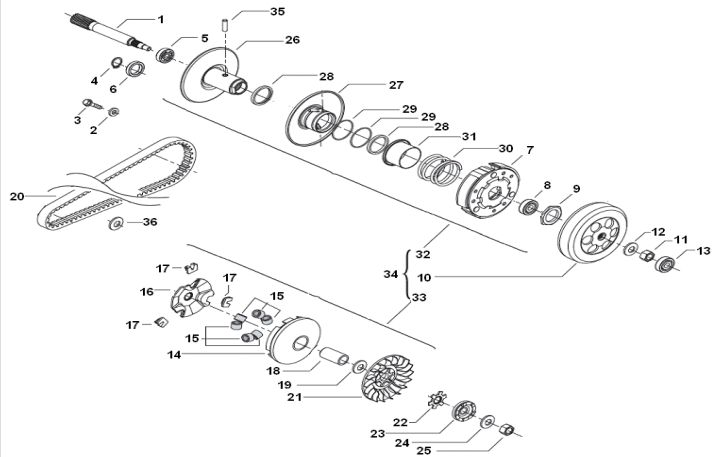

### TRANSMISSION SYSTEM ASSY

NO.	PART NO.	EN DESCRIPTION	QTY
1	17800B01F000	SHAFT , IDLE	1
2	B12016620100	BEARING 6201	1
3	17509G02F000	PLATE WASHER12	1
4	17802G02F000	WASHER , CONICAL	1
5	17300B01F000	DRIVEN SHAFT(GEAR BOX)	1
6	B12016600400	BEARING	1
7	17317G02F000	OIL SEAL	1
8	17308G02F000	CIRCLIP	1
9	26136G02F000	NEEDLE BEARING	1

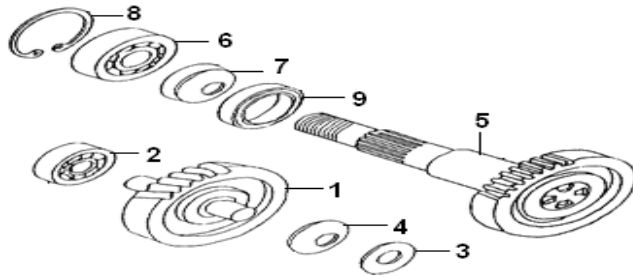

### REED VALVE ASSY

NO.	PART NO.	EN DESCRIPTION	QTY
1	32300A02F000	REED VALVE ASSY	1
2	202306.002000	VALVE SEAT GASKET	1
3	32200B01F000	PIPE,INTAKE	1
4	302040602065	SCREWM6X20	3
5	32202G01F000	CLAMP HOSE ASSY	2
6	32237G01F000	RUBBER PIPE	1
7	206412.001472	SCREW	1

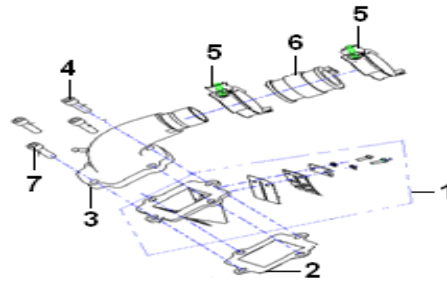

### MAGNETO ASSY

NO.	PART NO.	EN DESCRIPTION	QTY
1	299032080002	COIL ASSY	1
2	299022080024	MAGNETO ASSY	1
3	34330G02F000	PULSE TRIGGER	1
4	34350G02F000	OIL SEAT	1
5	B02000502522	SCREW	2
6	B02000501262	SCREW	2
7	B02000400622	SCREW	1
8	B07000000400	SPRING WASHER	1
9	223101.022000	FLY WHEEL ASSY	1
10	B07030001200	WASHER	1
11	15228H03F000	NUT	1
12	B01070601664	NUT	2

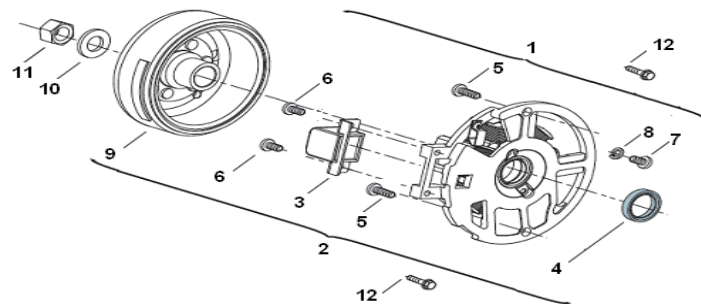

## CARBURETOR ASSY

NO.	PART NO.	EN DESCRIPTION	QTY
1	224208.100000	NEEDLE, jet	1
2	224600.018000	VALVE,PISTON	1
3	3311502A0000	JET, main 57.5#	1
3	3311502A001X	JET, main 65#	1
4	3360102A0000	ENRICH VALVE	1
5	224222.018000	PIN, float	1
6	224215.016000	FLOAT	1
7	224416.014000	GASKET	1
8	224203.039000	JET, idle	1
9	3390002A0280	CARBURETOR ASSY	1
10	224214.008000	CLIPMM,V shape	1

